



# Bedienungsanleitung | User Manual

Aktenvernichter mit  
automatischer Einzugsfunktion |  
Auto-Feed Paper-Shredder

AFS 21-A





# Inhaltsverzeichnis

<b>Lieferumfang</b> .....	<b>3</b>
Komponenten .....	4
<b>Verwendung</b> .....	<b>5</b>
<b>Allgemeine Informationen</b> .....	<b>6</b>
Bedienungsanleitung lesen und aufbewahren .....	6
Symbolerklärung .....	6
<b>Sicherheit</b> .....	<b>8</b>
Bestimmungsgemäßer Gebrauch .....	8
Sicherheitshinweise .....	8
<b>Erstinbetriebnahme</b> .....	<b>14</b>
Aktenvernichter und Lieferumfang prüfen .....	14
Montage .....	14
<b>Inbetriebnahme</b> .....	<b>15</b>
<b>Aktenvernichter benutzen</b> .....	<b>15</b>
Automatischer Papiereinlass .....	17
Manueller Papiereinlass .....	18
Kreditkarteneinlass .....	18
<b>Auffangbehälter leeren</b> .....	<b>18</b>
<b>Papier- oder Kreditkartenstau</b> .....	<b>19</b>
<b>Störungs-LEDs</b> .....	<b>20</b>
<b>Bei Nichtgebrauch</b> .....	<b>21</b>
<b>Reinigung und Wartung</b> .....	<b>21</b>
Gehäuse reinigen .....	22
Schneidwerk reinigen .....	22
<b>Aufbewahrung</b> .....	<b>23</b>
<b>Problembeseitigung</b> .....	<b>24</b>
<b>Technische Daten</b> .....	<b>25</b>
<b>Konformitätserklärung</b> .....	<b>26</b>
<b>Entsorgung</b> .....	<b>26</b>
Verpackung entsorgen .....	26
Altgeräte entsorgen .....	26
<b>Garantiekarte</b> .....	<b>27</b>

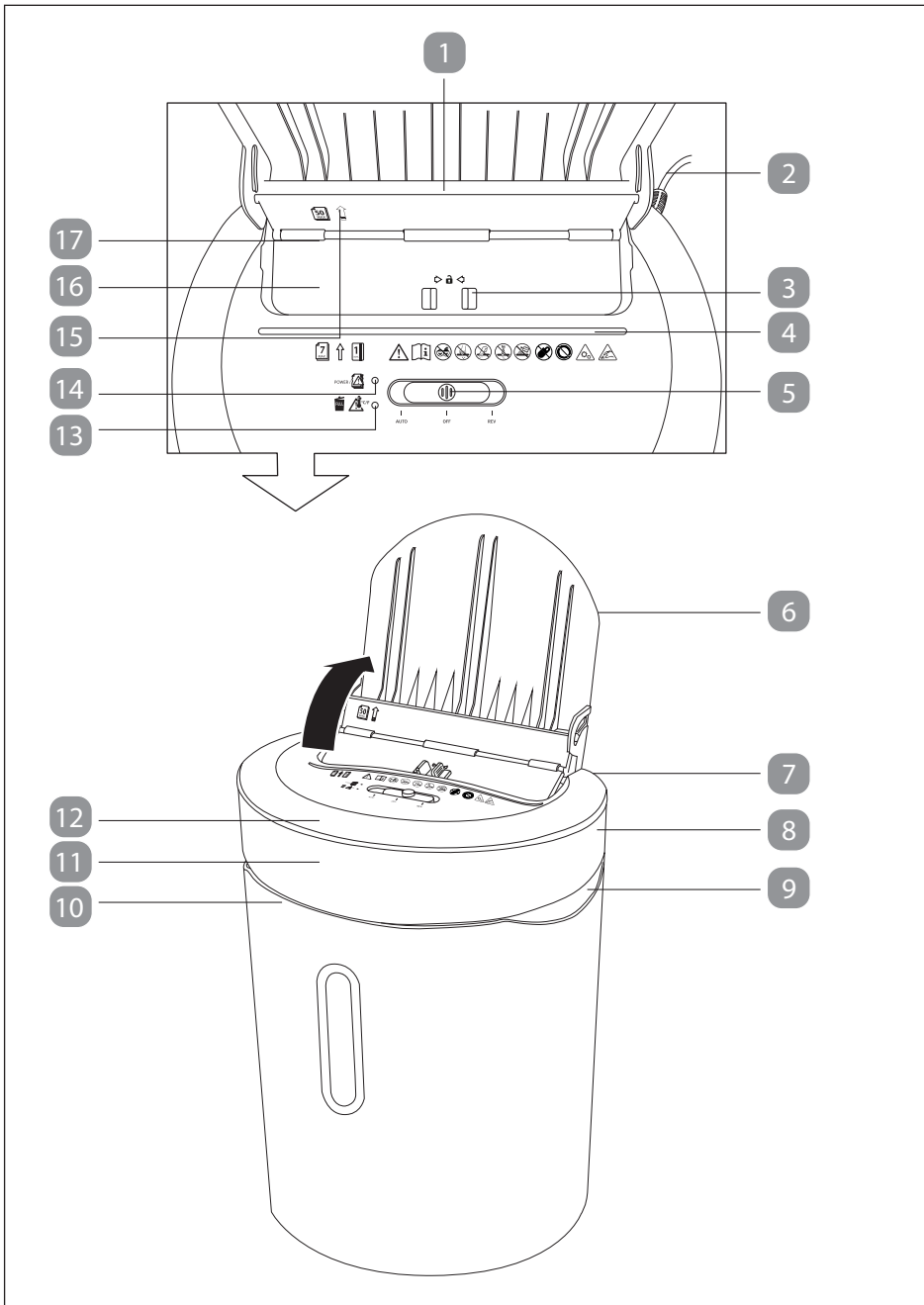
MONOAFS21-A022023



## Komponenten

- 1 automatischer Papiereinlass (bis zu 50 Blatt, nicht geheftet, A4, 80 g/m<sup>2</sup>)
- 2 Netzkabel
- 3 Schieber
- 4 manueller Papiereinlass (bis zu 7 Blatt, A4, 80 g/m<sup>2</sup>) / Kreditkarteneinlass
- 5 Schiebeschalter (**AUTO/OFF/REV**)
- 6 Verschlussdeckel / Papierstütze
- 7 Schneidkopf
- 8 Sicherheitskontakt (innenliegend)
- 9 Tragegriff für Schneidkopf 2×
- 10 Auffangbehälter
- 11 Füllstandssensor (innenliegend)
- 12 Schneidwerk (innenliegend)
- 13 Entleerungs-LED () / Überhitzungs-LED ()
- 14 Betriebs-LED (POWER) / Überlastungs-LED ()
- 15 Pfeilmarkierung für Sensorposition, 2×
- 16 Öffnungsklappe des Schneidkopfes
- 17 Papiersensor (innenliegend)

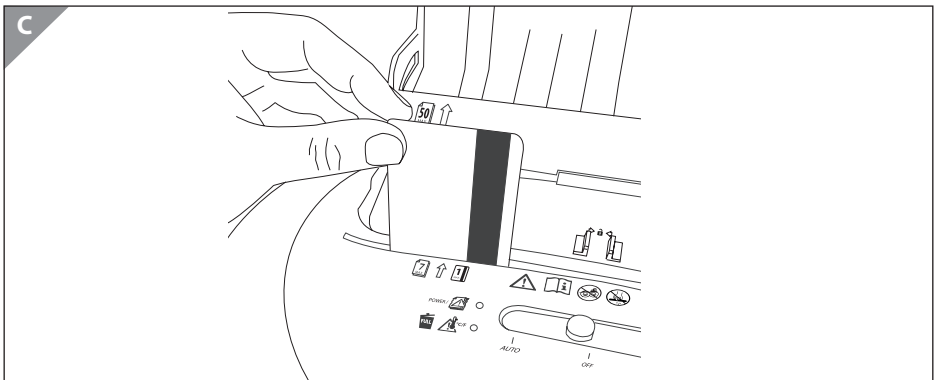
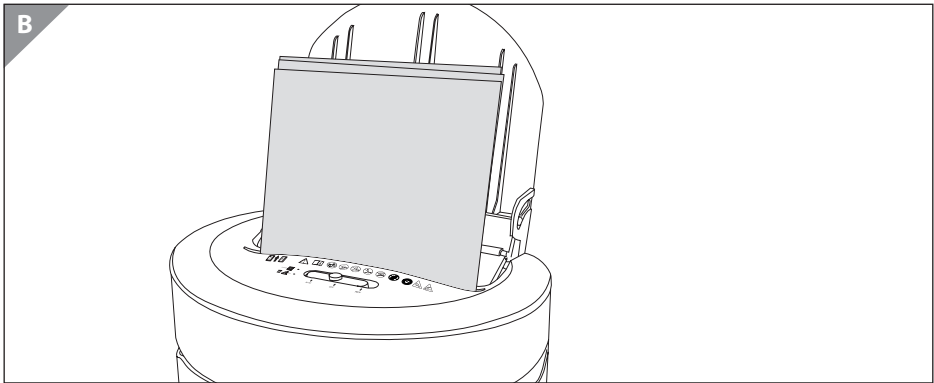
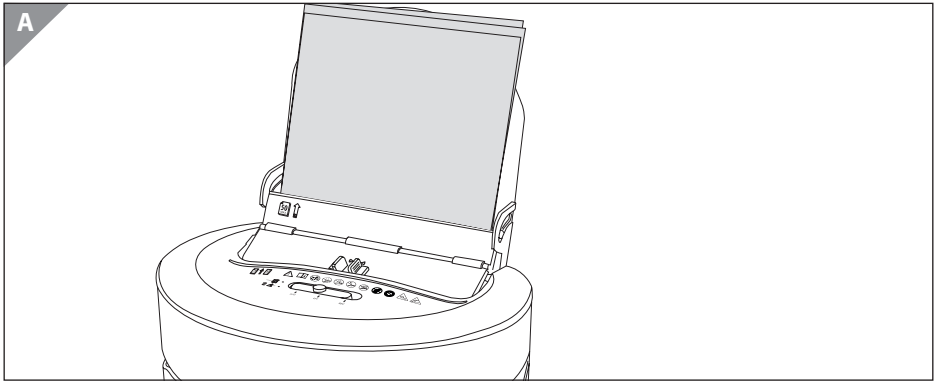

## Allgemeine Informationen

### Bedienungsanleitung lesen und aufbewahren



Diese Bedienungsanleitung gehört zu diesem Aktenvernichter mit automatischer Einzugsfunktion (im Folgenden nur „Aktenvernichter“ genannt), und sie enthält wichtige Informationen zur Inbetriebnahme und Benutzung.

Lesen Sie die Bedienungsanleitung sorgfältig durch, bevor Sie den Aktenvernichter verwenden. Dies gilt insbesondere für die Sicherheitshinweise. Andernfalls können Sie sich verletzen oder den Aktenvernichter beschädigen.

Bewahren Sie die Bedienungsanleitung für die weitere Nutzung auf. Wenn Sie den Aktenvernichter an Dritte weitergeben, händigen Sie unbedingt auch diese Bedienungsanleitung mit aus.

Die Bedienungsanleitung basiert auf den in der Europäischen Union gültigen Normen und Regeln. Beachten Sie im Ausland auch landesspezifische Richtlinien und Gesetze.

Die Bedienungsanleitung kann über den Kundendienst im PDF-Format angefordert werden.

### Symbolerklärung

Die folgenden Symbole und Signalwörter werden in dieser Bedienungsanleitung, auf dem Aktenvernichter oder auf der Verpackung verwendet.



Dieses Signalsymbol/-wort bezeichnet eine Gefährdung mit einem mittleren Risikograd, die, wenn sie nicht vermieden wird, den Tod oder eine schwere Verletzung zur Folge haben kann.



Dieses Signalsymbol/-wort bezeichnet eine Gefährdung mit einem niedrigen Risikograd, die, wenn sie nicht vermieden wird, eine geringfügige oder mäßige Verletzung zur Folge haben kann.



Dieses Signalwort warnt vor möglichen Sachschäden.



Dieses Symbol gibt Ihnen nützliche Zusatzinformationen zur Verwendung.



Konformitätserklärung (siehe Kapitel „Konformitätserklärung“): Mit diesem Symbol gekennzeichnete Produkte erfüllen alle geltenden Vorschriften des Europäischen Wirtschaftsraums.



Das Symbol gibt an, dass die Bauart des Produkts der Schutzklasse II entspricht (doppelte Isolierung). Ein Sicherheitsanschluss an die elektrische Erdung (Masse) ist nicht erforderlich.



Verwenden Sie den Aktenvernichter nur in Innenräumen.



Führen Sie dem automatischen Papiereinlass nicht mehr als maximal 50 Blatt, nicht geheftet (A4, 80 g/m<sup>2</sup>) zu!



Führen Sie dem manuellen Papiereinlass nicht mehr als maximal 7 Blatt (A4, 80 g/m<sup>2</sup>) zu!



Führen Sie dem Kreditkarteneinlass immer nur eine Kreditkarte pro Schneidevorgang zu!



Wichtige Sicherheitsinformationen.



Lesen Sie vor dem ersten Gebrauch des Aktenvernichters die Bedienungsanleitung sorgfältig durch und bewahren Sie sie zur späteren Referenz auf.



Lassen Sie Kinder nicht mit dem Aktenvernichter spielen. Benutzung durch Kinder nur unter Aufsicht von Erwachsenen!



Fassen Sie nicht mit den Händen in die Papiereinlässe!



Halten Sie langes, offenes Haar von den Papiereinlässen fern!



Halten Sie lose Kleidung wie z. B. Krawatten und Schals von den Papiereinlässen fern!



Verwenden Sie keine Spraydosen / Aerosole im Bereich des Aktenvernichters!



Achten Sie darauf, dass keine Büroklammern, Heftklammern oder Ähnliches in die Papiereinlässe des Aktenvernichters gelangen.



Achten Sie darauf, dass keine herabhängenden Accessoires wie z. B. Halsketten in die Nähe der Papiereinlässe gelangen.



Dieses Symbol kennzeichnet die Gefahr vor Verletzungen an beweglichen Teilen. Berühren Sie keine beweglichen Teile wie z.B. die Schneidmesser während des Betriebs.



Scharfe Kanten, nicht berühren.



Bedienen Sie niemals gleichzeitig den automatischen und manuellen Papier- / Kreditkarteneinlass! Führen Sie nur die maximal zulässige Papiermenge in den jeweiligen Papiereinlass.



Der Auffangbehälter hat ein Fassungsvermögen von 21 Litern. Beim Erreichen dieses Füllstandes stoppt der Aktenvernichter automatisch.



Der Aktenvernichter ist nicht für den Dauerbetrieb ausgelegt! Bei Überhitzung durch Dauerbetrieb schaltet sich der Aktenvernichter eigenständig ab. Benutzen Sie den manuellen Papiereinlass maximal 3 Minuten und den automatischen Papiereinlass maximal 7 Minuten.



Zum Öffnen des Schneidkopfes drücken Sie den Schieber gleichmäßig zusammen.

## Sicherheit

### Bestimmungsgemäßer Gebrauch

Der Aktenvernichter ist ausschließlich zum Zerkleinern von Papier und Kreditkarten konzipiert. Er ist ausschließlich für den Privatgebrauch bestimmt und nicht für gewerbliche Anwendungen geeignet.

Verwenden Sie den Aktenvernichter nur wie in dieser Bedienungsanleitung beschrieben. Jede andere Verwendung gilt als nicht bestimmungsgemäß und kann zu Sachschäden führen. Der Aktenvernichter ist kein Kinderspielzeug.

Der Hersteller oder Händler übernimmt keine Haftung für Schäden, die durch nicht bestimmungsgemäßen oder falschen Gebrauch entstanden sind.

### Sicherheitshinweise



#### Stromschlaggefahr!

Eine fehlerhafte Elektroinstallation, eine zu hohe Netzspannung oder eine falsche Bedienung kann einen Stromschlag verursachen.



- 
- Schließen Sie den Aktenvernichter nur an eine Wechselstromversorgung mit 220–240 V~ an. Stellen Sie sicher, dass die Spannung mit den Spannungsangaben auf dem Gerät übereinstimmt.
  - Schließen Sie den Aktenvernichter nur an eine leicht zugängliche Steckdose an, sodass Sie im Notfall schnell den Stecker ziehen können.
  - Nehmen Sie den Aktenvernichter nicht in Betrieb, wenn er sichtbare Schäden aufweist oder wenn das Netzkabel oder der Netzstecker defekt ist.
  - Wenn das Netzkabel des Aktenvernichters beschädigt ist, muss es vom Hersteller, von seinem Kundendienst oder von einer ähnlich qualifizierten Person gewechselt werden.
  - Öffnen Sie nicht das Gehäuse. Lassen Sie Reparaturen stattdessen von einem qualifizierten Experten durchführen. Wenden Sie sich dazu an eine qualifizierte Fachwerkstatt. Bei eigenhändig durchgeführten Reparaturen, falschem Anschluss oder falscher Bedienung verfallen jegliche Gewährleistungs- und Haftungsansprüche.
  - Für Reparaturen dürfen nur Teile verwendet werden, die mit den Originalgerätedaten übereinstimmen. Dieses Gerät enthält elektrische und mechanische Teile, die wichtig für den Schutz vor Gefahrenquellen sind.
  - Der Aktenvernichter darf nicht mit einem externen Timer oder einer separaten Fernbedienung betrieben werden.
  - Tauchen Sie den Aktenvernichter oder das Netzkabel nicht in Wasser oder andere Flüssigkeiten.
  - Berühren Sie den Netzstecker nicht mit nassen oder feuchten Händen.
  - Verwenden Sie den Aktenvernichter nicht, wenn Sie auf einem feuchten Boden stehen oder wenn Ihre Hände oder der Aktenvernichter nass sind.

- Ziehen Sie beim Trennen des Netzsteckers von der Steckdose nicht am Kabel. Fassen Sie stattdessen direkt den Stecker an.
- Transportieren, ziehen oder tragen Sie den Aktenvernichter nie am Netzkabel.
- Halten Sie den Aktenvernichter und das Netzkabel von offenen Flammen und heißen Oberflächen fern.
- Verlegen Sie das Netzkabel so, dass keine Stolpergefahr davon ausgeht.
- Knicken Sie das Netzkabel nicht und legen Sie es nicht über scharfe Kanten.
- Biegen Sie das Netzkabel nicht und wickeln Sie es nicht um den Aktenvernichter, da das Kabel sonst brechen kann.
- Verwenden Sie den Aktenvernichter nur in Innenräumen. Verwenden Sie den Aktenvernichter nicht in feuchten Räumen oder im Regen.
- Lagern Sie den Aktenvernichter nie so, dass er in eine Badewanne oder ein Waschbecken fallen kann.
- Greifen Sie nie nach einem elektrischen Gerät, wenn es ins Wasser gefallen ist. Ziehen Sie in diesem Fall sofort den Netzstecker.
- Stecken Sie keine Gegenstände in das Gehäuse.
- Schalten Sie den Aktenvernichter immer aus und ziehen Sie den Netzstecker, wenn Sie ihn nicht verwenden, wenn Sie ihn reinigen oder wenn eine Störung vorliegt.
- Zwischenstecker oder Verlängerungskabel müssen ebenfalls mit Schutzkontakt ausgestattet sein.
- Führen Sie während des Betriebs keine anderen Tätigkeiten am Aktenvernichter durch (z. B. Reinigen).



**Der Aktenvernichter und das zugehörige Netzkabel müssen von Kindern ferngehalten werden. Gefahr für Personen mit eingeschränkten physischen, sensorischen oder geistigen Fähigkeiten (z. B. für teilbehinderte Personen, ältere Personen mit reduzierten physischen und geistigen Fähigkeiten) oder Mangel an Erfahrung und Wissen.**

- Wenn sie beaufsichtigt werden oder in die sichere Verwendung des Aktenvernichters eingewiesen wurden und die mit dem Gebrauch verbundenen Risiken verstanden haben, kann dieser Aktenvernichter von Personen mit eingeschränkten physischen, sensorischen oder mentalen Fähigkeiten oder mit einem Mangel an Erfahrung und Wissen verwendet werden.
- Stellen Sie sicher, dass Kinder nicht mit dem Aktenvernichter spielen. Er ist kein Kinderspielzeug.
- Lassen Sie Kinder den Aktenvernichter nicht verwenden.
- Halten Sie Kinder vom Aktenvernichter und vom Netzkabel fern.
- Lassen Sie den Aktenvernichter während des Betriebs nicht unbeaufsichtigt.
- Halten Sie den Aktenvernichter von Haustieren fern.
- Stellen Sie sicher, dass Kinder nicht mit der Kunststoffverpackung spielen. Kinder können sich beim Spielen darin verfangen und ersticken.



### **Verletzungsgefahr!**

Der unsachgemäße Umgang mit dem Aktenvernichter kann zu Verletzungen führen.

- Greifen Sie nicht mit den Händen in die Einlässe.

- Halten Sie lange Haare von den Einlässen fern.
- Halten Sie Krawatten, Schals, lose Kleidungsstücke und lange Halsketten oder Armbänder von den Einlässen fern.
- Halten Sie die Einlässe von Aerosolen fern.
- Stellen Sie den Aktenvernichter in der Nähe einer ordnungsgemäß installierten Steckdose auf. Die Steckdose muss frei zugänglich sein.
- Entfernen Sie mit einem geeigneten Werkzeug (z. B. einer Bürste) regelmäßig das geschredderte Papier und die Rückstände von Kreditkarten von der Unterseite des Schneidwerks.
- Schalten Sie den Aktenvernichter immer aus und ziehen Sie den Netzstecker, bevor Sie den Auffangbehälter leeren.
- Nachdem Sie den Auffangbehälter herausgezogen haben, liegen scharfe und spitze Teile des Schneidwerks frei. Gehen Sie vorsichtig vor.
- Verlegen Sie das Netzkabel so, dass keine Stolpergefahr davon ausgeht.
- Verwenden Sie den Aktenvernichter nur dann, wenn er voll ständig und korrekt montiert ist.
- Demontieren Sie den Aktenvernichter nie zu Reinigungs- oder Aufbewahrungszwecken.

### **HINWEIS!**

#### **Beschädigungsgefahr!**

Ein unsachgemäßer Umgang mit dem Aktenvernichter kann zu Beschädigungen des Aktenvernichters führen.

- Stellen Sie den Aktenvernichter auf einer gut zugänglichen, ebenen, trockenen, hitzebeständigen und ausreichend stabilen Arbeitsfläche auf. Stellen Sie den Aktenvernichter nicht an den Rand oder an die Kante der Arbeitsfläche.

- 
- Schützen Sie den Aktenvernichter vor direkter Sonneneinstrahlung.
  - Stellen Sie den Aktenvernichter nie auf oder in der Nähe von heißen Oberflächen ab (z. B. Herdplatten, Heizung etc.).
  - Bringen Sie das Netzkabel nicht mit heißen Teilen in Berührung.
  - Verwenden Sie den Aktenvernichter nicht länger als 3 Minuten (für den manuellen Papiereinzug) oder 7 Minuten (für den automatischen Papiereinzug) ohne Unterbrechung. Lassen Sie ihn zunächst auf Raumtemperatur abkühlen, bevor Sie ihn wieder in Betrieb nehmen.
  - Werfen Sie keine Büroklammern oder Heftklammern in die Einlässe.
  - Pressen Sie das geschredderte Papier im Auffangbehälter nicht mit den Händen oder Füßen zusammen. Der Auffangbehälter könnte durch den Druck beschädigt werden.
  - Stecken Sie keine anderen Gegenstände als Papier oder Kreditkarten in den Papier- / Kreditkarten-Einlass.
  - Stecken Sie immer nur eine Kreditkarte in den Einlass. Ansonsten kann das Schneidwerk irreparabel beschädigt werden.
  - Leeren Sie den Auffangbehälter in regelmäßigen Abständen. Wenn der Auffangbehälter überfüllt ist, besteht die Gefahr, dass das geschredderte Papier und die Rückstände von Kreditkarten von unten in das jeweilige Schreddersystem gezogen werden.
  - Setzen Sie den Aktenvernichter niemals hoher Temperatur (Heizung etc.) oder Witterungseinflüssen (Regen etc.) aus.
  - Benutzen Sie den Aktenvernichter nur bei Raumtemperatur (ca. 10–25 °C).
  - Füllen Sie niemals Flüssigkeit in den Aktenvernichter.
  - Setzen Sie sich nicht auf den Aktenvernichter und legen Sie keine Gegenstände auf dem Aktenvernichter ab.

- Verwenden Sie den Aktenvernichter nicht mehr, wenn die Kunststoffbauteile des Aktenvernichters Risse oder Sprünge haben oder sich verformt haben. Ersetzen Sie beschädigte Bauteile nur durch passende Originalersatzteile.

## Erstinbetriebnahme

### Aktenvernichter und Lieferumfang prüfen

#### HINWEIS!

#### Beschädigungsgefahr!

Wenn Sie die Verpackung unvorsichtig mit einem scharfen Messer oder einem anderen spitzen Gegenstand öffnen, kann der Aktenvernichter schnell beschädigt werden.

- Gehen Sie daher beim Öffnen der Verpackung sehr vorsichtig vor.
  1. Nehmen Sie den Aktenvernichter aus der Verpackung.
  2. Vergewissern Sie sich, dass der gesamte Lieferumfang vorhanden ist (siehe **Lieferumfang**).
  3. Kontrollieren Sie, ob der Aktenvernichter oder die Einzelteile Schäden aufweisen. Ist dies der Fall, benutzen Sie den Aktenvernichter nicht. Wenden Sie sich an die angegebene Serviceadresse.

### Montage



#### Verletzungsgefahr!

Ein unsachgemäßer Umgang mit dem Aktenvernichter kann zu Verletzungen führen.

- Schließen Sie den Aktenvernichter während der Montage nicht an eine Steckdose an.
- Der Schneidkopf des Aktenvernichters enthält scharfe Kanten. Gehen Sie bei der Montage des Aktenvernichters sehr vorsichtig vor.

1. Entnehmen Sie vorsichtig den Schneidkopf **7** und den Auffangbehälter **10** aus der Verpackung. Achten Sie darauf, dass sich auf der Unterseite des Schneidkopfes der Füllstandssensor **11** befindet. Stellen Sie den Schneidkopf immer äußerst vorsichtig ab. Der Füllstandssensor kann sonst beschädigt oder abgebrochen werden!
2. Entfernen Sie vor der ersten Inbetriebnahme unbedingt das rote Klebeband zur Transportsicherung vom Füllstandssensor. Der Füllstandssensor muss nach unten geklappt sein.
3. Entfernen Sie zusätzlich die Kartonabdeckung der Schneidmesser unterhalb des Schneidkopfes.



- **WARNUNG!** Die Schneidmesser des Aktenvernichters sind sehr scharf. Fassen Sie niemals in die Schneidmesser. Es besteht Verletzungsgefahr.
- Das rote Klebeband und die Kartonabdeckung müssen entfernt werden, bevor Sie den Schneidkopf auf den Auffangbehälter setzen.

4. Setzen Sie den Schneidkopf auf den Auffangbehälter. Zum Transport tragen Sie den Schneidkopf immer an den Tragegriffen für den Schneidkopf **9**.

Achten Sie darauf, dass der Sicherheitskontakt **8** in die dafür vorgesehene Einkerbung auf der Rückseite des Auffangbehälters eingesteckt wird. Es ertönt ein leises Klicken, wenn der Schneidkopf richtig auf dem Auffangbehälter sitzt.

5. Anschließend klappen Sie den Verschlussdeckel **6**, der auch gleichzeitig als Papierstütze dient, hoch. Somit haben Sie den Aktenvernichter erfolgreich montiert.

## Inbetriebnahme

1. Stellen Sie sicher, dass der Aktenvernichter ausgeschaltet ist. Um den Aktenvernichter auszuschalten, bewegen Sie den Schiebeschalter (**AUTO/OFF/REV**) **5** in die Position **OFF**, bevor Sie ihn an eine Steckdose anschließen.
2. Verbinden Sie das Netzkabel **2** mit einer Steckdose.
3. Stellen Sie den Schiebeschalter auf die Position **AUTO**. Die Betriebs-LED (POWER) **14** leuchtet grün auf und der Aktenvernichter ist nun einsatzbereit.

## Aktenvernichter benutzen



### Verletzungsgefahr!

Der unsachgemäße Umgang mit dem Aktenvernichter kann zu Verletzungen führen.

- Falls ein Gegenstand (Ärmel, Krawatte etc.) unbeabsichtigt in die Papiereinlässe gelangt, ziehen Sie sofort den Netzstecker.
- Halten Sie das Papier beim Einführen in den Einlass an beiden Seiten fest. Stellen Sie sicher, dass Ihre Finger nicht zu nahe an den Einlass gelangen.
- Halten Sie Kreditkarten an der schmalen Seite, wenn Sie sie in den Einlass schieben. Stellen Sie sicher, dass Ihre Finger nicht zu nahe an den Einlass gelangen.

### **HINWEIS!**

#### **Beschädigungsgefahr!**

Ein unsachgemäßer Umgang mit dem Aktenvernichter kann zu Beschädigungen des Aktenvernichters führen.

- Der Aktenvernichter ist ausschließlich für den Kurzzeitbetrieb und nicht für den Dauereinsatz geeignet. Halten Sie nach einer Betriebszeit von max. 3 Minuten für den manuellen Papier einzug und max. 7 Minuten für den automatischen Papier einzug eine Ruhezeit von 60 Minuten ein, um ein Überhitzen des Aktenvernichters zu verhindern.
- Stecken Sie kein feuchtes Papier in den Einlass. Es kann sich um das Schneidwerk wickeln und eine Blockierung verursachen.
- Stecken Sie kein Papier mit Büroklammern in den Aktenvernichter. Das Schneidwerk kann beschädigt werden.
- Vermeiden Sie eine Überlastung des Motors, indem Sie nicht mehr als 50 Blatt, nicht geheftet (80 g/m<sup>2</sup>) in den automatischen Papiereinlass und nicht mehr als 7 Blatt Papier (80 g/m<sup>2</sup>) in den manuellen Papiereinlass führen.
- Vermeiden Sie eine Überlastung des Motors, indem Sie niemals gleichzeitig den automatischen und manuellen Papiereinlass bedienen.



- Vernichten Sie die Kreditkarten immer nur einzeln.
- Zerkleinern Sie keine größeren Formate als DIN A4 oder Endlospapier.
- Zerkleinern Sie keine kleineren Papiere als Kreditkartenformat über den manuellen Papiereinlass.
- Zerkleinern Sie keine kleineren Papiere als DIN A5 über den automatischen Papiereinlass.
- Entfernen Sie Heft- und Büroklammern oder Ähnliches, bevor Sie den Schneidevorgang beginnen.
- Ziehen Sie den Netzstecker, wenn sich der Motor wegen Überlastung ausschaltet. Stellen Sie sicher, dass der Schiebescalter auf **OFF** steht. Lassen Sie den Motor ca. 60 Minuten auf Raumtemperatur abkühlen, bevor Sie den Netzstecker wieder in die Steckdose stecken. Danach können Sie mit dem Betrieb fortfahren.



- Der Aktenvernichter verfügt über einen Sicherheitskontakt (8), der im aktivierten Zustand den Betrieb des Aktenvernichters stoppt. Der Sicherheitskontakt wird aktiviert, wenn der Schneidkopf (7) nicht vollständig in dem Auffangbehälter (10) eingesetzt ist. Wenn der Sicherheitskontakt aktiviert oder deaktiviert wird, hören Sie einen Klickton.
- Auf der linken Seite der Papiereinlässe (1 und 4) und auf der Höhe der Pfeilmarkierungen für die Sensorposition (15) befindet sich der Papier sensor (17), welcher das eingeschobene Papier erkennt und das Schneidwerk im Aktenvernichter aktiviert. Führen Sie aus diesem Grund kleinere Papierformate immer linksbündig in den Papiereinlass ein (minimale Größe: Kreditkarte, 85,60 mm × 53,98 mm).

## Automatischer Papiereinlass

Mit dem automatischen Papiereinlass (1) können Sie bis zu 50 Blatt (min. DIN A5 bis max. DIN A4, 80 g/m<sup>2</sup>, nicht geheftet) gleichzeitig vernichten.

- Führen Sie das Papier linksbündig bis zu 50 Blatt in den hinteren automatischen Papiereinlass ein (siehe **Abb. A**).
- Die Papierstütze (6) ermöglicht eine sichere Papierzufuhr, ohne dass Sie das Papier während des Schneidevorgangs halten müssen.
- Der Aktenvernichter wird automatisch eingeschaltet und zieht das Papier ein.

Der Schneidevorgang beginnt mit einer Zeitverzögerung von 7 bis 10 Sekunden. Ca. 1 bis 2 Sekunden nach dem Verarbeiten des Papiers stoppt der Aktenvernichter automatisch.

## Manueller Papiereinlass

Mit dem manuellen Papiereinlass **4** können Sie bis zu 7 Blatt (min. Kreditkartenformat bis max. DIN A4, 80 g/m<sup>2</sup>) gleichzeitig vernichten.

- Führen Sie das Papier linksbündig bis zu 7 Blatt in den vorderen manuellen Papiereinlass ein (siehe **Abb. B**).
- Der Aktenvernichter wird automatisch eingeschaltet und zieht das Papier ein. Ca. 1 bis 2 Sekunden nach dem Verarbeiten des Papiers stoppt der Aktenvernichter automatisch.

## Kreditkarteneinlass

In den Kreditkarteneinlass **4** des Aktenvernichters können Sie pro Schneidevorgang immer nur eine Kreditkarte zuführen.

- Führen Sie die Kreditkarte immer hochkant in den Kreditkarteneinlass ein (siehe **Abb. C**).

Die Pfeilmarkierung für die Sensorposition **15** des Kreditkarteneinlasses muss immer mittig auf die Kreditkarte zeigen. Hier befindet sich der Sensor zum Zerkleinern der Kreditkarten.

- Der Aktenvernichter wird automatisch eingeschaltet und zieht die Kreditkarte ein. Ca. 1 bis 2 Sekunden nach dem Verarbeiten der Kreditkarte stoppt der Aktenvernichter automatisch.

## Auffangbehälter leeren



### Verletzungsgefahr!

Der unsachgemäße Umgang mit dem Aktenvernichter kann zu Verletzungen führen.

- Berühren Sie das Schneidwerk nicht mit den Fingern.



- Um eine ordnungsgemäße Abfallentsorgung zu gewährleisten, zerkleinern Sie Kreditkarten nur dann, wenn sich kein verarbeitetes Papier im Auffangbehälter befindet.
- Zerkleinern Sie Papier nur dann, wenn sich keine verarbeiteten Kreditkarten im Auffangbehälter befinden.

Leeren Sie die Auffangbehälter regelmäßig, um zu verhindern, dass Papier- oder Kreditkartenreste von unten in das Schneidwerk eingezogen werden.

1. Schalten Sie den Aktenvernichter aus, indem Sie den Schiebeschalter (**AUTO/OFF/REV**) **5** auf die Position **OFF** stellen, und trennen Sie das Netzkabel **2** von der Steckdose.
2. Heben Sie den Schneidkopf **7** vom Auffangbehälter **10**.
3. Leeren Sie den Auffangbehälter.
4. Setzen Sie den Schneidkopf wieder auf den Auffangbehälter. Sie müssen den Schneidkopf vollständig in dem Auffangbehälter einsetzen, bis Sie einen Klickton hören. Dies ist ein Anzeichen dafür, dass der Sicherheitskontakt **8** für den Normalbetrieb deaktiviert wurde.

## Papier- oder Kreditkartenstau



### Verletzungsgefahr!

Der unsachgemäße Umgang mit dem Aktenvernichter kann zu Verletzungen führen.



- Verwenden Sie grundsätzlich keine Gegenstände zum Beheben von Kreditkarten- oder Papierstaus. Stecken Sie keine Gegenstände, beispielsweise Messer, Scheren usw., in die Einlässe.

So beheben Sie einen Stau:

1. Stellen Sie den Schiebeschalter (**AUTO/OFF/REV**) **5** auf die Position **REV**. Der Aktenvernichter läuft rückwärts.
2. Das Papier oder die Kreditkarte wird über den entsprechenden Einlass ausgeworfen.
3. Lassen Sie den Aktenvernichter auf Raumtemperatur abkühlen, bevor Sie ihn erneut starten.

## Störungs-LEDs

Der Aktenvernichter ist mit Störungs-LEDs ausgestattet. Sollte eine dieser LEDs aufleuchten, signalisiert Ihnen diese die Störung des Aktenvernichters.

Störung	Ursache	Behebung
Die Überlastungs-LED 14 (  ) leuchtet rot auf. Der Aktenvernichter schaltet sich automatisch ab.	Dem Schneidwerk wurde zu viel Papier oder mehr als eine Kreditkarte gleichzeitig zugeführt.	Stellen Sie den Schiebeschalter 5 auf die Position <b>REV</b> . Das Schneidwerk 12 läuft rückwärts und schiebt das Papier zurück aus dem Papiereinlass heraus. Reduzieren Sie die Papiermenge und schalten Sie wieder auf <b>AUTO</b> .
		Stellen Sie den Schiebeschalter auf die Position <b>OFF</b> und trennen Sie das Netzkabel 2 von der Steckdose. Öffnen Sie den Schneidkopf 7 mit dem Schieber 3 und entfernen Sie danach die Papierreste manuell (siehe Kapitel „Schneidwerk reinigen“).
Die Überhitzungs-LED 13 (  ) leuchtet rot auf. Der Aktenvernichter schaltet sich automatisch ab.	Der manuelle Papiereinlass 4 wurde länger als 3 Minuten oder der automatische Papiereinlass 1 länger als 7 Minuten betätigt.	Stellen Sie den Schiebeschalter auf die Position <b>OFF</b> und trennen Sie das Netzkabel von der Steckdose. Benutzen Sie den Aktenvernichter erst nach einer Ruhezeit von mindestens 60 Minuten.
Die Entleerungs-LED 13 (  ) leuchtet blau auf. Der Aktenvernichter schaltet sich automatisch ab.	Der Auffangbehälter 10 hat den maximalen Füllstand erreicht.	Stellen Sie den Schiebeschalter auf die Position <b>OFF</b> und trennen Sie das Netzkabel von der Steckdose. Heben Sie den Schneidkopf vom Auffangbehälter. Entsorgen Sie die Papierreste im Papiermüll.

## Bei Nichtgebrauch

Wenn Sie den Aktenvernichter über einen längeren Zeitraum nicht verwenden werden, gehen Sie wie folgt vor:

1. Stellen Sie den Schiebeschalter (**AUTO/OFF/REV**) **5** auf die Position **OFF**.  
Die Betriebs-LED (POWER) **14** erlischt.
2. Trennen Sie das Netzkabel **2** von der Steckdose.

## Reinigung und Wartung



### Stromschlaggefahr!

Eine falsche Bedienung kann einen Stromschlag verursachen.

- Schalten Sie den Aktenvernichter vor der Reinigung immer aus und trennen Sie das Netzkabel.



### Verletzungsgefahr!

Eine unsachgemäße Reinigung des Aktenvernichters kann zu Verletzungen führen.

- Der Aktenvernichter wird während des Betriebs heiß. Lassen Sie den Aktenvernichter vollständig abkühlen, bevor Sie ihn reinigen.
- Berühren Sie das Schneidwerk nicht mit den Fingern.

### HINWEIS!

### Kurzschlussgefahr!

In das Gehäuse eindringenes Wasser kann einen Kurzschluss verursachen.

- Stellen Sie sicher, dass weder Wasser noch andere Flüssigkeiten in das Gehäuse gelangen.
- Tauchen Sie den Aktenvernichter und das Netzkabel nie in Wasser oder andere Flüssigkeiten.

## HINWEIS!

### Beschädigungsgefahr!

Ein unsachgemäßer Umgang mit dem Aktenvernichter kann zu Beschädigungen führen.

- Verwenden Sie keine aggressiven Reinigungsmittel, Bürsten mit Metall- oder Nylonborsten sowie keine scharfen oder metallischen Reinigungsutensilien wie Messer, harte Spachtel und dergleichen. Die Oberflächen des Aktenvernichters können dadurch beschädigt werden.

### Gehäuse reinigen

1. Stellen Sie den Schiebeschalter (**AUTO/OFF/REV**) **5** auf die Position **OFF** und trennen Sie das Netzkabel **2** von der Steckdose.
2. Verwenden Sie ein trockenes oder leicht angefeuchtetes und ausgewrungenes Tuch, um den Aktenvernichter von außen zu reinigen, und lassen Sie dann alle Teile gründlich trocknen.

### Schneidwerk reinigen

Um einen störungsfreien Betrieb zu gewährleisten, entfernen Sie regelmäßig zurückgebliebene Papier- und Kreditkartenreste vorsichtig von dem Schneidwerk **12**.

1. Stellen Sie den Schiebeschalter (**AUTO/OFF/REV**) **5** auf die Position **OFF** und trennen Sie das Netzkabel **2** von der Steckdose.
2. Öffnen Sie mit Hilfe des Schiebers **3** die Öffnungsklappe des Schneidkopfes **16**. Die Halter an der Klappe bleiben so lange eingezogen, wie Sie den Schieber zusammengedrückt halten.
3. Klappen Sie die Öffnungsklappe des Schneidkopfes nach oben. Sie haben nun Zugriff auf das Schneidwerk.
4. Entfernen Sie alle Papier- und Kreditkartenreste aus dem Schneidwerk.

Verwenden Sie dazu ein geeignetes Werkzeug (z. B. einen Pinsel).  
Berühren Sie das Schneidwerk nicht mit den Fingern. Wir empfehlen auch etwas Spezialöl für Aktenvernichter auf das Schneidwerk aufzutragen. Sie verlängern hierdurch die Lebensdauer des Gerätes.

5. Anschließend drücken Sie den Schieber wieder zusammen und klappen Sie die Öffnungsklappe des Schneidkopfes wieder zu. Achten Sie darauf, dass die zwei Halter an der Öffnungsklappe des Schneidkopfes wieder in die dafür vorgesehenen Aussparungen im Aktenvernichter (je links und rechts) einrasten. Wenn Sie den Schieber wieder loslassen, rasten die Halter wieder in den Aussparungen ein. Achten Sie darauf, dass der Aktenvernichter nicht startet, wenn die Öffnungsklappe des Schneidkopfes nicht vollständig abgeschlossen ist.
6. Nehmen Sie den Schneidkopf **7** vom Auffangbehälter **10**.
7. Entfernen Sie alle Papier- und Kreditkartenreste auf der Unterseite des Schneidwerkes. Verwenden Sie dazu ein geeignetes Werkzeug (z. B. einen Pinsel). Berühren Sie das Schneidwerk nicht mit den Fingern.
8. Setzen Sie wieder den Schneidkopf auf den Auffangbehälter. Sie müssen den Schneidkopf vollständig in dem Auffangbehälter einsetzen, bis Sie einen Klickton hören. Dies ist ein Anzeichen dafür, dass der Sicherheitskontakt **8** für den Normalbetrieb deaktiviert wurde.
9. Verbinden Sie das Netzkabel wieder mit einer Steckdose und stellen Sie den Schiebeschalter auf die Position **AUTO**. Sie können mit dem Schneidevorgang beginnen.

## Aufbewahrung

1. Reinigen Sie den Aktenvernichter (siehe Kapitel „Reinigung und Wartung“).
2. Bewahren Sie den Aktenvernichter an einem sauberen und trockenen Ort auf. Lagern Sie den Aktenvernichter nie neben einer Wärmequelle.
3. Knicken oder quetschen Sie das Netzkabel **2** nicht.
4. Halten Sie den Aktenvernichter von Kindern fern.

## Problembesehung





### Stromschlaggefahr!

Wenn Sie den Aktenvernichter selbst reparieren oder für die Reparatur ungeeignete Teile verwenden, kann sich die Stromschlaggefahr erhöhen.

- Öffnen Sie keinesfalls das Gehäuse des Aktenvernichters. Lassen Sie Reparaturen stattdessen von qualifizierten Fachkräften durchführen. Wenden Sie sich dazu an eine qualifizierte Fachwerkstatt. Bei eigenhändig durchgeführten Reparaturen oder falscher Bedienung verfallen jegliche Gewährleistungs- und Haftungsansprüche.

Einige Probleme werden möglicherweise durch geringfügige Störungen verursacht, die Sie selbst beheben können. Befolgen Sie dazu die Anweisungen in der folgenden Tabelle. Sollte sich das Problem damit nicht beheben lassen, wenden Sie sich an den Kundendienst. Reparieren Sie den Aktenvernichter nicht selbst.

Störung	Ursache	Behebung
Der Aktenvernichter schaltet sich während des Betriebs aus. Eine der Störungs-LEDs (  /  ) leuchtet auf.	Der Aktenvernichter ist überlastet oder überhitzt.	Siehe Kapitel „Störungs-LEDs“.
	Der Auffangbehälter <b>10</b> hat den maximalen Füllstand erreicht.	
Beim Zuführen von Papier startet der Aktenvernichter nicht.	Möglicherweise wurde das Papier schräg zugeführt. Daher wurde der Papiersensor <b>17</b> nicht aktiviert.	Führen Sie das Papier linksbündig in den Papiereinlass <b>1</b> , <b>4</b> ein.
Ein Papierstau tritt auf.	Möglicherweise wurden zu viele Blätter gleichzeitig in den Aktenvernichter gesteckt.	Stellen Sie den Schiebeschalter <b>5</b> auf die Position <b>REV</b> , um den Stau zu beheben.
Der Aktenvernichter startet nicht.	Der Sicherheitskontakt <b>8</b> ist aktiviert.	Stellen Sie sicher, dass der Schneidkopf <b>7</b> vollständig in dem Auffangbehälter eingesetzt ist
	Die Öffnungsklappe des Schneidkopfes <b>16</b> ist geöffnet.	Stellen Sie sicher, dass die Öffnungsklappe vollständig abgeschlossen ist.



## Technische Daten

Modell:	AFS 21-A
Netzspannung:	220–240 V~, 50 Hz
Leistungsaufnahme:	350 Watt; 1,5 A
Schutzklasse:	II 
Sicherheitsklasse:	P-4 (gemäß DIN 66399)
Gewicht:	ca. 5,2 kg
Abmessungen (B × T × H):	321 × 263 × 444 mm
Volumen Auffangbehälter:	21 Liter
Arbeitsbreite:	220 mm (DIN A4)
manueller Papiereinlass:	für Kreditkartenformat und Papier bis DIN A4
automatischer Papiereinlass:	für DIN A5 bis DIN A4
Schnittart:	Kreuzschnitt
Schnittgeschwindigkeit:	2,5 m / Min. (für max. 7 Blatt, A4, 80 g/m <sup>2</sup> ) 3,5 m / Min. (für 1 Blatt, A4, 80 g/m <sup>2</sup> )
Schneidekapazität (manuell):	bis max. 7 Blatt (80 g/m <sup>2</sup> ), max. 1 Kreditkarte pro Schneidevorgang
Schneidekapazität (automatisch):	bis max. 50 Blatt, nicht geheftet, (80 g/m <sup>2</sup> ) pro Schneidevorgang
Schnittformat:	4 × 36 mm
Nennbetriebszeit (manuell):	3 Minuten
Nennbetriebszeit (automatisch):	7 Minuten
Nennruhezeit:	60 Minuten
Automatische Start- /	
Stopp-Funktion:	ja
Rücklauffunktion REV:	ja
Technische Änderungen vorbehalten.	

## Konformitätserklärung



Die EU-Konformitätserklärung kann bei der Adresse angefordert werden, die auf der Rückseite der Bedienungsanleitung aufgeführt ist.

## Entsorgung

### Verpackung entsorgen



Entsorgen Sie die Verpackung sortenrein. Geben Sie Pappe und Karton zum Altpapier, Folien in die Wertstoff-Sammlung.

### Altgerät entsorgen

(Anwendbar in der Europäischen Union und anderen europäischen Staaten mit Systemen zur getrennten Sammlung von Wertstoffen.)



#### **Altgeräte dürfen nicht in den Hausmüll!**

Sollte der Aktenvernichter einmal nicht mehr benutzt werden können, so ist jeder Verbraucher **gesetzlich verpflichtet, Altgeräte getrennt vom Hausmüll**, z. B. bei einer Sammelstelle seiner Gemeinde/seines Stadtteils, abzugeben. Damit wird gewährleistet, dass Altgeräte fachgerecht verwertet und negative Auswirkungen auf die Umwelt vermieden werden. Deswegen sind Elektrogeräte mit obenstehendem Symbol gekennzeichnet.

## GARANTIEKARTE

### Aktenvernichter AFS 21-A

Bitte den Kaufbeleg und diese Garantiekarte ausgefüllt dem Gerät beilegen!

**2 Jahre  
GARANTIE**

#### Kundendaten:

Name, Vorname:

---

Straße, Hausnummer:

---

PLZ, Ort:

Land:

---

Telefonnummer mit Landesvorwahl:

---

E-Mail:

---

#### Fehlerbeschreibung:

Kaufdatum:

---

Datum/Unterschrift:

---

#### Hinweis:

Bei Inanspruchnahme der Garantieleistung müssen dem defekten Gerät die Garantiekarte und der Kaufbeleg unbedingt beigelegt werden sowie nach Möglichkeit eine detaillierte Fehlerbeschreibung. Nachträglich eingesandte Garantiekarten können nicht anerkannt werden.

#### Kundenservice:

**Service Hotline:**

00 800 / 79 333 900 (kostenlos) Mo.-Fr. 8:00-17:00 Uhr

**Serviceadresse:**

monolith Global GmbH, Gewerbestr. 11, 44866 Bochum, Deutschland

**E-Mail:**

support@monolith-global.com

**www.monolith-global.com**



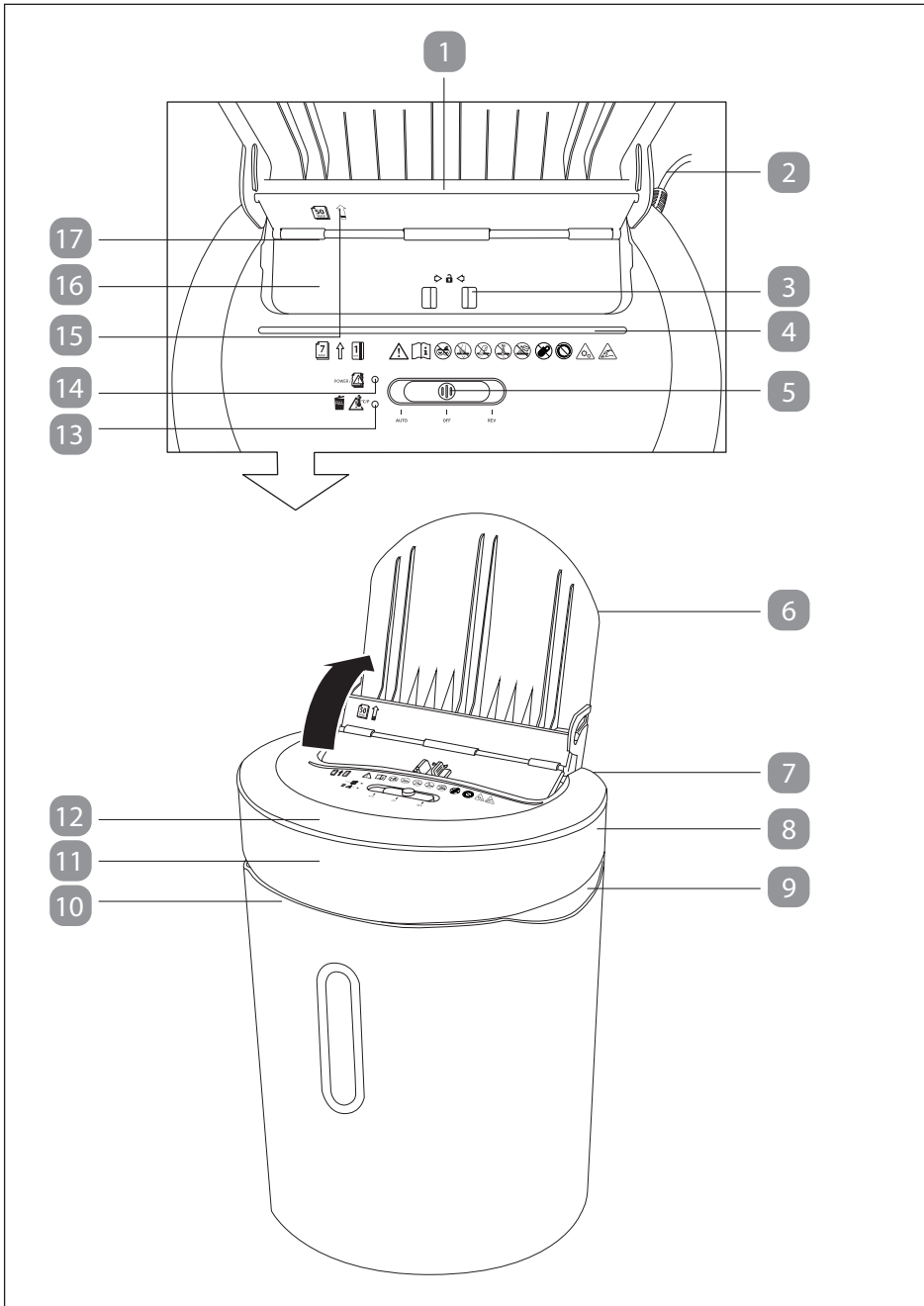

# Contents

<b>Package contents</b> .....	29
Components .....	30
<b>Use</b> .....	31
<b>General information</b> .....	32
Reading and storing the user manual .....	32
Explanation of symbols .....	32
<b>Safety</b> .....	34
Proper use .....	34
Safety instructions .....	34
<b>First use</b> .....	39
Checking the paper shredder and pack contents .....	39
Assembly .....	40
<b>Start-up</b> .....	40
<b>Using the paper shredder</b> .....	41
Automatic paper feed slot .....	42
Manual paper feed slot .....	43
Credit card feed slot .....	43
<b>Emptying the waste bin</b> .....	44
<b>Paper or credit card jam</b> .....	44
<b>Fault LEDs</b> .....	45
<b>When not in use</b> .....	46
<b>Cleaning and maintenance</b> .....	47
Cleaning the housing .....	47
Cleaning the cutting unit .....	47
<b>Storage</b> .....	48
<b>Troubleshooting</b> .....	48
<b>Technical data</b> .....	50
<b>Declaration of conformity</b> .....	50
<b>Disposal</b> .....	51
Disposing of the packaging .....	51
Disposing of old appliances .....	51
<b>Warranty card</b> .....	53



## Components

- 1 Automatic paper feed slot (for max. 50 sheets, not stapled, A4, 80 g/m<sup>2</sup>)
- 2 Power cord
- 3 Locking Lever
- 4 Manual paper feed slot (for max. 7 sheets, A4, 80 g/m<sup>2</sup> / credit card feed slot)
- 5 Slide switch (**AUTO/OFF/REV**)
- 6 Cover lid / paper support
- 7 Main unit
- 8 Safety contact (on the inside)
- 9 Carrying handle for the main unit, 2×
- 10 Waste bin
- 11 Fill level sensor (on the inside)
- 12 Cutting unit (on the inside)
- 13 Emptying LED () / overheat LED ()
- 14 Power LED (POWER) / overload LED ()
- 15 Arrow for sensor position, 2×
- 16 Shutter for the main unit
- 17 Paper sensor (on the inside)

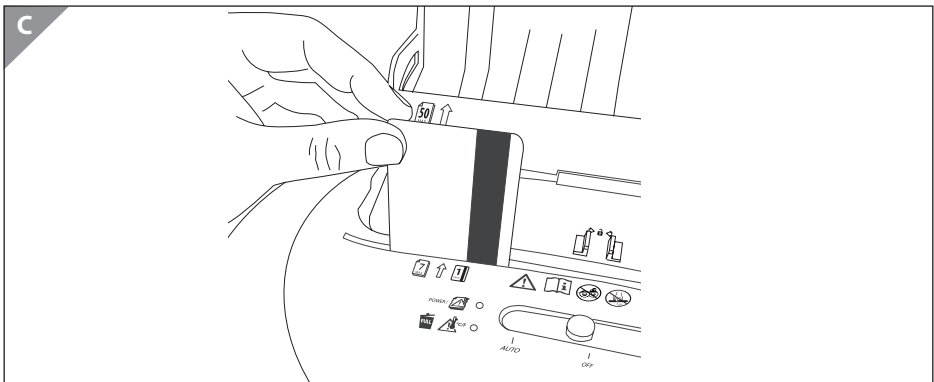
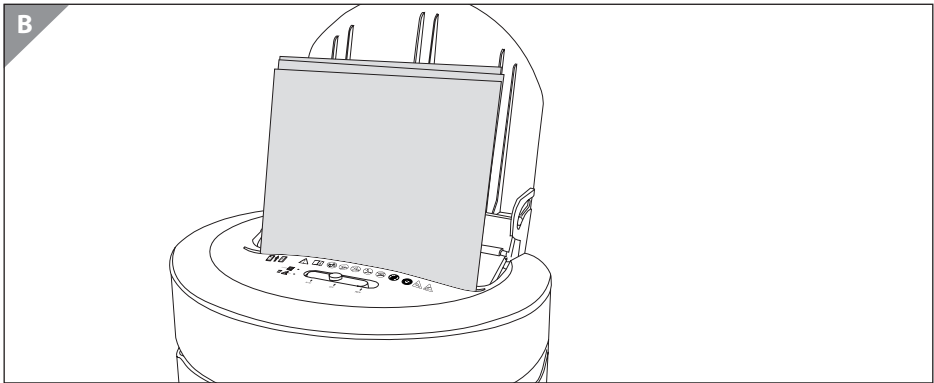
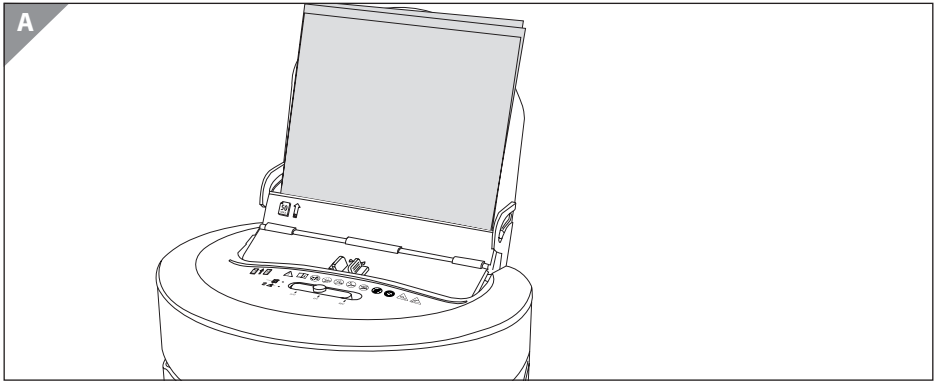

## General information

### Reading and storing the user manual



This user manual accompanies the paper shredder with automatic feed (hereinafter referred to only as the “paper shredder”) and it contains important information on start-up and use.

Carefully read through the user manual before using the paper shredder. This particularly applies to the safety instructions. Otherwise, you could injure yourself or damage the paper shredder.

Store the user manual for further use. If you pass the paper shredder on to third parties, be absolutely sure to include this user manual.

The user manual is based on the standards and rules in force in the European Union. When abroad, you must also observe country-specific guidelines and laws.

You can request a PDF copy of the operating instructions from customer services.

### Explanation of symbols

The following symbols and signal words are used in this user manual, on the paper shredder or on the packaging.



This signal symbol/word designates a hazard with moderate risk, which may result in death or severe injury if not avoided.



This signal symbol/word designates a hazard with low risk, which may result in minor or moderate injury if not avoided.



This signal word warns of possible damage to property.



This symbol provides you with useful supplementary information on use.



Declaration of conformity (see chapter “Declaration of conformity”): Products marked with this symbol meet all applicable regulations for the European Economic Area.



The symbol indicates that the construction of the product corresponds to the protection class II (double insulation). A safety connection to the electric ground is not necessary.





Only use the paper shredder indoors.



Do not insert more than 50 sheets, not stapled, of paper in the automatic paper feed slot (A4, 80 g/m<sup>2</sup>)!



Do not insert more than 7 sheets of paper in the manual paper feed slot (A4, 80 g/m<sup>2</sup>)!



Only insert one credit card into the credit card feed slot at a time!



Important safety information.



Before using the paper shredder for the first time, carefully read through the user manual and hold onto it for subsequent reference.



Do not allow children to play with the paper shredder. The paper shredder may only be used by children if they are supervised by adults!



Do not reach into the paper feed slots with your hands!



Keep long, loose hair away from the paper feed slots!



Keep loose clothing such as ties and scarves away from the paper feed slots!



Do not use any spray cans / aerosols near the paper shredder!



Make sure that no paper clips, staples or similar end up in the paper feed slots of the paper shredder.



Make sure that accessories that hang down (such as necklaces) do not come near the paper feed slots.



This symbol indicates a risk of injury from moving parts. Do not touch any moving parts, such as the cutting blade, during operation.



Sharp edges, do not touch.



Never use the automatic and manual paper / credit card feed slot at the same time! Only insert the maximum allowed amount of paper in the corresponding paper feed slot.



The waste bin holds 21 litres. Once the fill level is reached, the paper shredder automatically stops.



The paper shredder is not designed for continuous operation! The paper shredder automatically switches off if it overheats as the result of continuous operation. Do not use the manual paper feed slot for more than 3 minutes and the automatic paper feed slot for more than 7 minutes.



Please press the lever together evenly to open the cutting unit.

## Safety

### Proper use

The paper shredder is only designed for shredding paper and credit cards. It is only intended for private use and is not suitable for commercial use.

Only use the paper shredder as described in this user manual. Any other use is considered improper and may result in damage to property. The paper shredder is not a children's toy.

The manufacturer or vendor accepts no liability for damage caused by improper or incorrect use.

### Safety instructions



#### Risk of electric shock!

A faulty electrical installation, excessive mains voltage or incorrect operation may result in an electric shock.

- Only connect the paper shredder to an alternating current supply with 220–240 V~. Make sure that the voltage corresponds to the voltage data on the device.

- 
- Only connect the paper shredder to an easily accessible socket so that you can quickly pull the power plug in an emergency.
  - Do not operate the paper shredder if it is visibly damaged or if the power cord or power plug is defective.
  - If the power cord of the paper shredder is damaged, the manufacturer, its after sales support or a person with similar qualifications must replace it.
  - Do not open the housing. Instead, have repairs performed by a qualified expert. Contact a qualified workshop for this. Liability and warranty claims are waived in the event of repairs performed by the user, improper connection or incorrect operation.
  - Only parts that comply with the original device data may be used for repairs. This device contains electrical and mechanical parts which are essential for providing protection against sources of danger.
  - The paper shredder must not be operated with an external timer or separate telecontrol system.
  - Do not submerge the paper shredder or the power cord in water or other liquids.
  - Do not touch the power plug with damp or wet hands.
  - Do not use the paper shredder if you are standing on wet ground or if your hands or the paper shredder are wet.
  - When disconnecting the power plug from the socket, do not pull on the cord. Instead, pull directly on the plug.
  - Never move, pull or carry the paper shredder by its power cord. Never move, pull or carry the paper shredder by its power cord.
  - Keep the paper shredder and power cord away from open flames and hot surfaces.

- Lay the power cord so that it does not pose a tripping hazard.
- Do not kink the power cord and do not lay it over sharp edges.
- Do not bend the power cord and do not wrap it around the paper shredder, as this may lead to a broken cord.
- Only use the paper shredder indoors. Do not use the paper shredder in damp rooms or in the rain.
- Never store the paper shredder such that there is a risk of it falling into a tub or a basin.
- Never reach to retrieve an electrical device if it has fallen in water. In such a case, immediately disconnect the power plug.
- Do not insert any objects in the housing.
- Always switch the paper shredder off and unplug it when you are not using it, when you intend to clean it, or in the event of a malfunction.
- Plug adapters or extension cords must also be equipped with a protective conductor.
- Do not perform any other work (such as cleaning) on the paper shredder while it is operating.



**The paper shredder and its power cord must be kept away from children. Danger for persons with impaired physical, sensory or mental capacities (e.g. partially disabled persons, older persons with reduced physical and mental capacities) or lack of experience and knowledge.**

- If they are supervised or have been instructed in how to safely use the paper shredder and have understood the risks associated with operating it, this paper shredder may be used by persons with impaired physical, sensory or mental capacities or those lacking experience and knowledge.

- Ensure that children do not play with the paper shredder. It is not a children's toy.
- Do not let children use the paper shredder.
- Keep children away from the paper shredder and the power cord.
- Do not leave the paper shredder unattended while in operation.
- Keep the paper shredder away from pets.
- Ensure that children do not play with the plastic wrapping. Children may get caught in it when playing and suffocate.



### **Risk of injury!**

Handling the paper shredder improperly may result in injury.

- Do not reach into the feed slots with your hands.
- Keep long hair away from the feed slots.
- Keep ties, scarves, loose clothing, and long necklaces or bracelets away from the feed slots.
- Keep the feed slots away from aerosols.
- Set up the paper shredder in the vicinity of a properly installed socket. The socket must be freely accessible.
- Regularly remove any shredded paper and credit card residue from the underside of the cutting unit using a suitable tool (e.g. a brush).
- Always switch the paper shredder off and unplug the power plug before emptying the waste bins.
- After pulling out the waste bins, sharp and pointed parts of the cutting unit are exposed. Be careful.
- Lay the power cord so that it does not pose a tripping hazard.

- Only use the paper shredder when it is fully and correctly assembled.
- Never disassemble the paper shredder for cleaning or storage.

## **NOTICE!**

### **Risk of damage!**

Improper handling of the paper shredder may result in damage to the paper shredder.

- Place the paper shredder on an easily accessible, level, dry, heat-resistant and sufficiently stable work surface. Do not place the paper shredder on the edge of the work surface.
- Protect the paper shredder from direct sunlight.
- Never place the paper shredder on or near hot surfaces (e.g. stovetops, heaters etc.).
- Ensure that the power cord does not come into contact with hot parts.
- Do not operate the paper shredder for more than 3 minutes (for the manual paper feed slot) or 7 minutes (for the automatic paper feed slot). Let it cool down to room temperature before operating it again.
- Do not drop paper clips or staples into the feed slots.
- Do not compress the shredded paper in the waste bin with your hands or feet. The pressure could damage the waste bin.
- Only insert paper or credit cards, but not other items into the paper/credit card feed slot.
- Do not insert more than one credit card in the feed slot at a time. Otherwise the cutting unit could be irreparably damaged.
- Empty the waste bins at regular intervals. If it overfills there is danger that shredded paper and credit card residue will

be drawn up from underneath into the respective shredding system.

- Never expose the paper shredder to high temperatures (heaters etc.) or to effects of the weather (rain etc.).
- Only use the paper shredder at room temperature (approx. 10–25 °C).
- Never fill the paper shredder with liquid.
- Do not sit on the paper shredder and do not place any objects on the paper shredder.
- Stop using the paper shredder if its plastic parts exhibit cracks or breaks or are deformed. Only replace damaged parts with corresponding original spare parts.

## First use

### Checking the paper shredder and product contents

#### NOTICE!

#### Risk of damage!

If you are not cautious when opening the packaging with a sharp knife or other pointed object, you may quickly damage the paper shredder.

- Therefore, be very careful when opening the packaging.
  1. Take the paper shredder out of the packaging.
  2. Make sure that all pack contents are present (see **package contents**).
  3. Check whether the paper shredder or the individual parts exhibit damage. If this is the case, do not use the paper shredder. Contact the manufacturer at the service address specified on the warranty card.

## Assembly



### Risk of injury!

Handling the paper shredder improperly may result in injury.

- During assembly, do not connect the paper shredder to a socket.
- The main unit of the paper shredder has sharp edges. Be very careful when assembling the paper shredder.

1. Carefully remove the main unit **7** and the waste bin **10** from the packaging. Ensure that the fill level sensor **11** is located on the bottom of the main unit. Always be very careful when setting the main unit down. Otherwise the fill level sensor could be damaged or break off!
2. Before first use, be absolutely sure to remove the red adhesive strip serving as a transport guard from the fill level sensor. The fill level sensor must be folded down.
3. Remove also the cardboard cover of the cutting unit below the main unit.



- **WARNING!** Do not touch the cutting unit as it is very sharp. Risk of injury!
  - Please remove the red adhesive tape and box lid before assembling the cutting unit to the waste bin.
4. Place the main unit on the waste bin. For transport, always carry the main unit by its carrying handles **9**. Make sure that the safety contact **8** is fitted in the designated indentation on the back of the waste bin. You will hear a gentle click indicating that the main unit is correctly seated on the waste bin.
  5. Then fold the cover lid **6**, also serving as a paper support, up. You have now successfully assembled the paper shredder.

## Start up

1. Make sure that the paper shredder is switched off. To switch off the paper shredder move the slide switch (**AUTO/OFF/REV**) **5** in the **OFF** position before connecting it to a socket.
2. Connect the power cord **2** to a socket.
3. Set the slide switch to the **AUTO** position. The power LED (**POWER**) **14** will turn green and the paper shredder is now ready for use.



## Using the paper shredder



### **Risk of injury!**

Handling the paper shredder improperly may result in injury.

- If an object (sleeves, tie etc.) is unintentionally taken into the paper feed slots, immediately disconnect the power plug.
- Hold both sides of the paper firmly when inserting it in the feed slot. Make sure that your fingers do not get too close to the feed slot.
- Hold the credit card by its narrow side when inserting it into the feed slot. Make sure that your fingers do not get too close to the feed slot.

### **NOTICE!**

### **Risk of damage!**

Improper handling of the paper shredder may result in damage to the paper shredder.

- The paper shredder is only intended for short operation and not for continuous operation. After an operating time of no more than 3 minutes for the manual paper feed slot and 7 minutes for the automatic paper feed slot, let the paper shredder remain rest for 60 minutes to prevent the paper shredder from overheating.
- Do not insert any damp paper in the feed slot. It could wrap around the cutting unit and cause a blockage.
- Do not feed paper with paper clips in the paper shredder. The cutting unit could be damaged.
- Avoid overloading the motor by not inserting more than

50 sheets, not stapled, (80 g/m<sup>2</sup>) in the automatic paper feed slot and no more than 7 sheets of paper (80 g/m<sup>2</sup>) in the manual paper feed slot.

- Avoid overloading the motor by never operating the automatic and manual paper feed slot at the same time.
- Only shred credit cards one at a time.
- Do not shred any formats larger than A4 or continuous paper.
- Do not use the manual paper feed slot to shred any paper smaller than credit card format.
- Do not use the automatic paper feed slot to shred any paper smaller than A5.
- Remove any staples and paper clips or similar before starting the shredding process.
- Unplug the power plug if the motor switches off due to overloading. Make sure that the slide switch is set to **OFF**. Let the motor cool down to room temperature for approx. 60 minutes before you insert the power plug back in the socket. Afterwards, you can continue with operation.



- The paper shredder has a safety contact **8**, which stops the operation of the paper shredder when it is activated. The safety contact is activated when the main unit **7** has not been completely inserted in the waste bin **10**. You will hear a click sound confirming that the safety contact is activated or deactivated.
- The paper sensor **17** is located on the left side of the paper feed slots (**1** and **4**) and aligned with the arrows for the sensor position **15**. It detects the paper that is fed in and activates the cutting unit in the paper shredder. For this reason, always insert smaller paper formats in the feed slot such that they are left aligned (minimum size: credit card, 85.60 mm × 53.98 mm).

## Automatic paper feed slot

With the automatic paper feed slot **1**, you can shred up to 50 sheets of paper (min. A5 to max. A4, 80 g/m<sup>2</sup>, not stapled) at the same time.

- Feed up to 50 sheets of paper left aligned into the rear automatic paper feed slot

(see **fig. A**). The paper support **6** enables you to safely feed in paper without having to hold it during the shredding process.

- The paper shredder automatically switches on and draws in the paper. The shredding process will start after a delay of 7–10 seconds. Approx. 1–2 seconds after processing the paper, the paper shredder will automatically stop.

## Manual paper feed slot

With the manual paper feed slot **4**, you can shred up to 7 sheets of paper (min. credit card format up to max. A4, 80 g/m<sup>2</sup>) at the same time.

- Feed up to 7 sheets of paper left aligned into the front manual paper feed slot (see **fig. B**).
- The paper shredder automatically switches on and draws in the paper. Approx. 1–2 seconds after processing the paper, the paper shredder will automatically stop.

## Credit card feed slot

You can only feed one credit card into the paper shredder's credit card feed slot **4** for each shredding process.

- Always insert the credit card upright into the credit card feed slot (see **fig. C**). The arrow for the sensor position **15** of the credit card feed slot must always point to the middle of the credit card. The sensor for shredding credit cards is located here.
- The paper shredder automatically switches on and draws in the credit card. Approx. 1–2 seconds after processing the credit card, the paper shredder will automatically stop.

## Emptying the waste bin



### Risk of injury!

Handling the paper shredder improperly may result in injury.

- Do not touch the cutting unit with your fingers.



- For proper waste disposal, shred credit cards only when there is no processed paper in the waste bin.
- Only shred paper when there are no processed credit cards in the waste bin.

Empty the waste bin regularly to prevent paper or credit card residue from being drawn up from underneath into the cutting unit.

1. Switch the paper shredder off. To switch off the paper shredder move the slide switch (**AUTO/OFF/REV**) **5** to the **OFF** position and disconnect the power cord **2** from the socket.
2. Lift the main unit **7** off of the waste bin **10**.
3. Empty the waste bin.
4. Place the main unit back on the waste bin. You must insert the main unit completely in the waste bin until you hear a click sound. This indicates that the safety contact **8** has been deactivated for normal operation.

## Paper or credit card jam



### Risk of injury!

Handling the paper shredder improperly may result in injury.

- Never use objects of any kind to clear jammed credit cards or paper. Do not insert objects such as knives, scissors etc. into the feed slots.



To clear a jam:

1. Set the slide switch (**AUTO/OFF/REV**) **5** to the **REV** position. The paper shredder runs in reverse direction.
2. The paper or credit card is discharged through the respective feed slot.
3. Allow the paper shredder to cool down to room temperature before you restart it.

## Fault LEDs

The paper shredder is equipped with fault LEDs. If one of these LEDs lights up, this indicates that there is a fault affecting the paper shredder.

Fault	Cause	Solution
<p>The overload LED 14 (🔴) is illuminated in red.</p> <p>The paper shredder will automatically switch off.</p>	<p>Too much paper or more than one credit card was fed into the cutting unit at the same time.</p>	<p>Set the slide switch 5 to the <b>REV</b> position. The cutting unit 12 will run in the reverse direction and push the paper back out of the paper feed slot. Reduce the amount of paper and switch back to <b>AUTO</b>.</p>
	<p>The manual and automatic paper feed slot has been operated at the same time.</p>	<p>Move the slide switch to the <b>OFF</b> position and disconnect the power cord 2 from the socket. Use the locking lever 3 to open the main unit 7 and then manually remove the paper residue (see chapter "Cleaning the cutting unit").</p>
<p>The overload LED 14 (🔴) is illuminated in red.</p> <p>The paper shredder will automatically switch off.</p>	<p>Too much paper or more than one credit card was fed into the cutting unit at the same time.</p>	<p>Set the slide switch 5 to the <b>REV</b> position. The cutting unit 12 will run in the reverse direction and push the paper back out of the paper feed slot. Reduce the amount of paper and switch back to <b>AUTO</b>.</p>
	<p>The manual and automatic paper feed slot has been operated at the same time.</p>	<p>Move the slide switch to the <b>OFF</b> position and disconnect the power cord 2 from the socket. Use the locking lever 3 to open the main unit 7 and then manually remove the paper residue (see chapter "Cleaning the cutting unit").</p>

Fault	Cause	Solution
The overheat LED <b>13</b> (  ) is illuminated in red. The paper shredder will automatically switch off.	The manual paper feed slot <b>4</b> was operated for longer than 3 minutes or the automatic paper feed slot <b>1</b> was operated for longer than 7 minutes.	Move the slide switch to the <b>OFF</b> position and disconnect the power cord from the socket. Only use the paper shredder after it has remained idle for at least 60 minutes.
The emptying LED <b>13</b> (  ) is illuminated in blue. The paper shredder will automatically switch off.	The waste bin <b>10</b> has reached the maximum fill level.	Move the slide switch to the <b>OFF</b> position and disconnect the power cord from the socket. Lift the main unit off of the waste bin. Dispose of the paper residue with waste paper.

## When not in use

If you do not use the paper shredder for a prolonged period of time, proceed as follows:

1. Set the slide switch (**AUTO/OFF/REV**) **5** to the **OFF** position. The power LED (POWER) **14** will go out.
2. Disconnect the power cord **2** from the socket.

## Cleaning and maintenance



### Risk of electric shock!

Incorrect operation can cause an electrical shock.

- Before cleaning, always switch the paper shredder off and disconnect the power cord.



### Risk of injury!

Improperly cleaning the paper shredder may result in injury.

- The paper shredder will become hot during operation. Let the paper shredder dry completely before you clean it.
- Do not touch the cutting unit with your fingers.

### NOTICE!

#### **Risk of short circuit!**

Water that has penetrated the housing may cause a short circuit.

- Make sure that no water or other liquids penetrate the housing.
- Do not submerge the paper shredder and the power cord in water or other liquids.

### NOTICE!

#### **Risk of damage!**

Handling the paper shredder improperly may result in damage.

- Do not use any aggressive cleaners, brushes with metal or nylon bristles, as well as sharp or metallic cleaning utensils such as knives, hard scrapers and the like. The surfaces of the paper shredder could be damaged as a result.

### **Cleaning the housing**

1. Move the slide switch (**AUTO/OFF/REV**) **5** to the **OFF** position and disconnect the power cord **2** from the socket.
2. To clean the exterior of the paper shredder, use a dry or slightly moist, well-wrung cloth and let all parts thoroughly dry.

### **Cleaning the cutting unit**

For trouble-free operation, regularly and carefully remove any remaining paper and credit card residue from the cutting unit **12**.

1. Move the slide switch (**AUTO/OFF/REV**) **5** to the **OFF** position and disconnect the power cord **2** from the socket.

2. Open the shutter for the main unit **16** using the lever **3**. The brackets on the flap remain closed as long as you press the lever together.
3. Fold the shutter for the main unit up. Now you can access the cutting unit.
4. Remove all paper and credit card residue from the cutting unit. Use suitable tools to do so (e.g. a paintbrush). Do not touch the cutting unit with your fingers. We also recommend applying a small amount of special oil for paper shredders to the cutting unit. This will extend the service life of the device.
5. Now press the lever **3** together and close the shutter for the main unit **16** of the cutting head. Make sure that the two holders on the shutter for the main unit lock back into the designated recesses in the paper shredder (on the left and right). When you release the lever the brackets will slot back into place.
6. Take the main unit **7** off of the waste bin **10**.
7. Remove all paper and credit card residue on the bottom of the cutting unit. Use suitable tools to do so (e.g. a paintbrush). Do not touch the cutting unit with your fingers.
8. Place the main unit back on the waste bin. You must insert the main unit completely in the waste bin until you hear a click sound. This indicates that the safety contact **8** has been deactivated for normal operation.
9. Connect the power cord with a socket again and set the slide switch to the **AUTO** position. You can now start the shredding process.

## Storage

1. Clean the paper shredder (see chapter “Cleaning and maintenance”).
2. Store the paper shredder in a clean, dry area. Never store the paper shredder next to a heat source.
3. Do not fold or crush the power cord **2**.
4. Keep the paper shredder away from children.

## Troubleshooting





### Risk of electric shock!

If you repair the paper shredder yourself or use unsuitable parts for repairs, you may increase the risk of electric shock.



- Never open the housing of the paper shredder. Instead, have repairs performed by a qualified professional. Contact a qualified workshop for this. Liability and warranty claims are waived in the event of repairs performed by the user or incorrect operation.

Some problems may be caused by minor faults, which you can rectify yourself. To do so, follow the instructions in the following table. If this does not correct the problem, contact the after sales support. Do not repair the paper shredder yourself.

Problem	Cause	Solution
The paper shredder switches off during operation. One of the fault LEDs (  /  ) is illuminated.	The paper shredder is overloaded or overheated.	See chapter "Fault LEDs".
	The waste bin <b>10</b> has reached the maximum fill level.	
The paper shredder does not start when feeding in paper.	The paper may have been inserted at an tilted angle. The paper sensor <b>17</b> was therefore not activated.	Insert the paper left aligned into the paper feed slot <b>1</b> , <b>4</b> .
A paper jam occurs.	Too many sheets may have been fed in the paper shredder at a time.	Set the slide switch <b>5</b> to the <b>REV</b> position to clear the jam.
The paper shredder does not start.	The safety contact <b>8</b> is activated.	Make sure that the main unit <b>7</b> is completely inserted in the waste bin.
	The shutter for the main unit <b>16</b> is open.	Make sure that the shutter is completely closed.

## Technical data

Model:	AFS 21-A
Mains voltage:	220–240 V~, 50 Hz
Power consumption:	350 W; 1.5 A
Protection class:	II 
Safety class:	P-4 (in accordance with DIN 66399)
Weight:	approx. 5.2 kg
Dimensions (W × D × H):	321 × 263 × 444 mm
Waste bin volume:	21 litres
Working width:	220 mm (A4)
Manual paper feed slot:	for credit card formats and paper up to A4
Automatic paper feed slot:	for A5 to A4
Cutting method:	Cross cut
Cutting speed:	2.5 m / min. (for max. 7 sheets, A4, 80 g/m <sup>2</sup> ) 3.5 m / min. (for 1 sheet, A4, 80 g/m <sup>2</sup> )
Cutting capacity (manual):	up to max. 7 sheets (80 g/m <sup>2</sup> ), max. 1 credit card per cycle
Cutting capacity (automatic):	up to max. 50 sheets (80 g/m <sup>2</sup> ) per cycle
Cutting format:	4 × 36 mm
Nominal operating time (manual):	3 minutes
Nominal operating time (automatic):	7 minutes
Nominal rest time:	60 minutes
Automatic start / stop function:	yes
Reverse function (REV):	yes

Technical changes reserved.

## Declaration of conformity



The EU declaration of conformity can be acquired from the customer service.

## Disposal

### Disposing of the packaging



Dispose of the packaging separated into single type materials. Dispose of cardboard and carton as waste paper and foils via the recyclable material collection service.

### Disposing of old appliances

(Applicable in the European Union and other European countries with separate collection systems of recyclable materials.)



#### **Old devices may not be disposed of in the household waste!**

Should the paper shredder no longer be capable of being used at some point in time **dispose of it in accordance with the regulations in force in your state or country.** This ensures that old appliances are recycled in a professional manner and also rules out negative consequences for the environment. For this reason, electrical equipment is marked with the symbol shown here.



## WARRANTY CARD

### Paper Shredder AFS 21-A

Please complete this warranty card and enclose it with the machine, together with your proof of purchase.

**2 years  
WARRANTY**

#### Customer data

Surname, first name:

---

Street, number:

---

Postcode, town: Country:

Land:

---

Telephone number with international dialling code:

---

E-mail:

---

#### Description of fault:

Date of purchase:

---

Date/signature:

---

#### Note:

When claiming on the warranty, the warranty card and the proof of purchase must be included with the machine as well as a detailed description of the fault wherever possible. Warranty cards sent separately afterwards will not be accepted.

#### Customer Service:

**service hotline:**

00 800 79 333 900 (free), mon-fri 8:00-17:00 h

**service address:**

monolith Global GmbH, Gewerbestr. 11, 44866 Bochum, Germany

**e-mail:**

support@monolith-global.com

[www.monolith-global.com](http://www.monolith-global.com)





**Importeur/ Importer:**  
monolith Global GmbH,  
Gewerbestraße 11,  
44866 Bochum, Germany