

MONOLITH

Инструкция за употреба
Шредер
C185-C



Съдържание

Съдържание на опаковката ..	3
Компоненти ..	4
Обща информация ..	6
Четене и съхраняване на инструкцията за употреба.....	6
Правилно използване.....	6
Обяснение на символите.....	6
Безопасност ..	8
Обяснение на символи и бележки	8
Общи инструкции за безопасност.....	8
Проверка на шредера за хартия и съдържанието на опаковката	11
Раздрояване ..	12
Изпразване на коша за отпадъци	13
Засядане на хартия ..	14
Бутон REV	14
Защита от прегряване ..	15
Когато не се използва	15
Почистване и поддръжка ..	15
Почистване и поддръжка на режещия модул.....	16
Съхранение ..	16
Отстраняване на неизправности ..	17
Технически данни ..	19
Декларация за съответствие ..	20
Изхвърляне ..	20
Изхвърляне на опаковката.....	20
Изхвърляне на стари уреди.....	20
Гаранционна карта ..	21

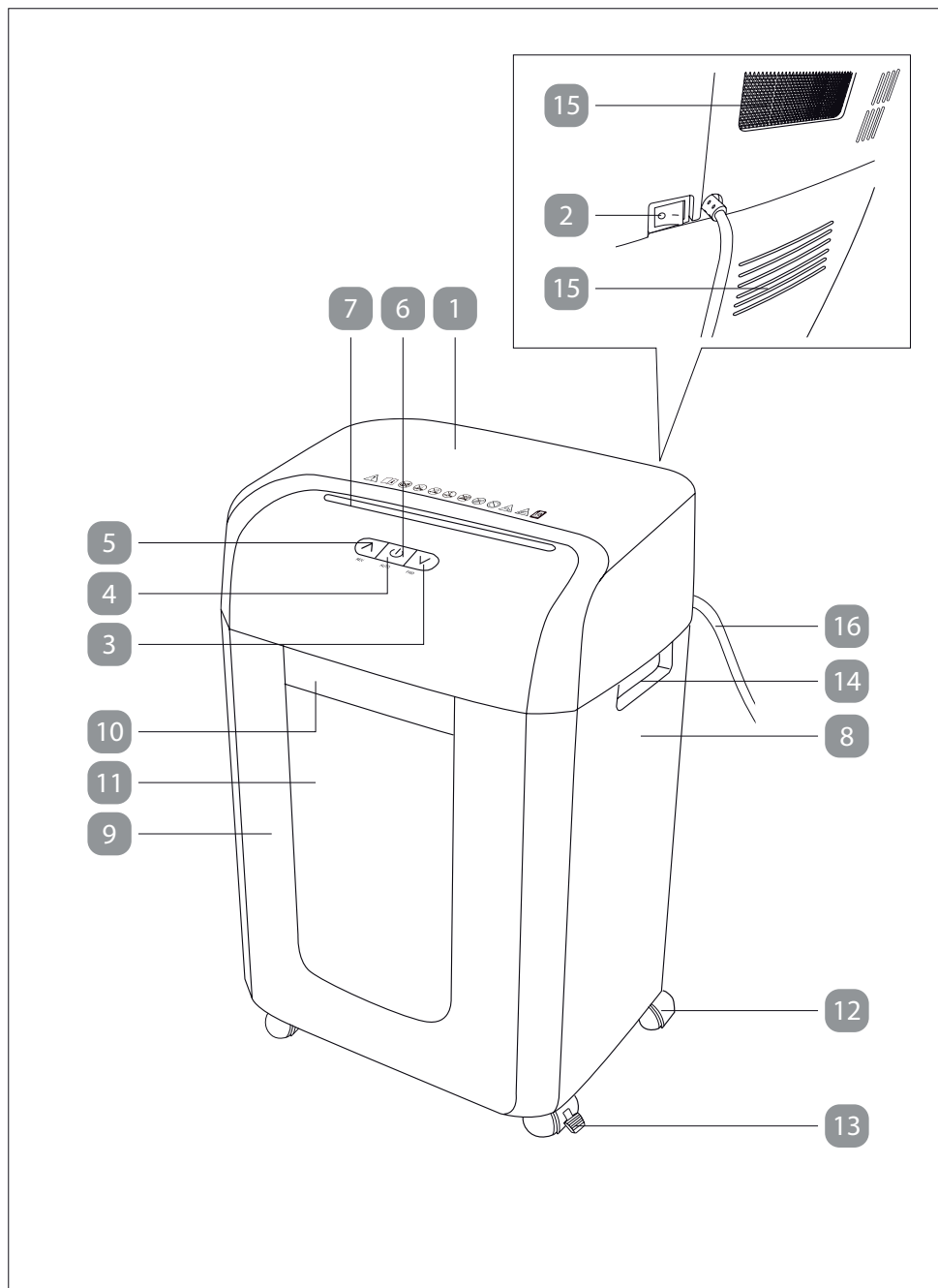

Компоненти

- 1 Режещ модул
- 2 Бутон - **ON/OFF**
- 3 Бутон - **FWD**
- 4 Бутон - **AUTO**
- 5 Бутон - **REV**
- 6 -LED
- 7 Слот за хартия
- 8 Основен модул
- 9 Кошче за отпадъци
- 10 Дръжка на кошчето за отпадъци
- 11 Прозорец за гледане
- 12 Колелце, 2 × отзад
- 13 Колелце със заключващ лост, 2 × отпред
- 14 Дръжки за носене, 2 × от двете страни
- 15 Вентилационна система
- 16 Захранващ кабел с щепсел

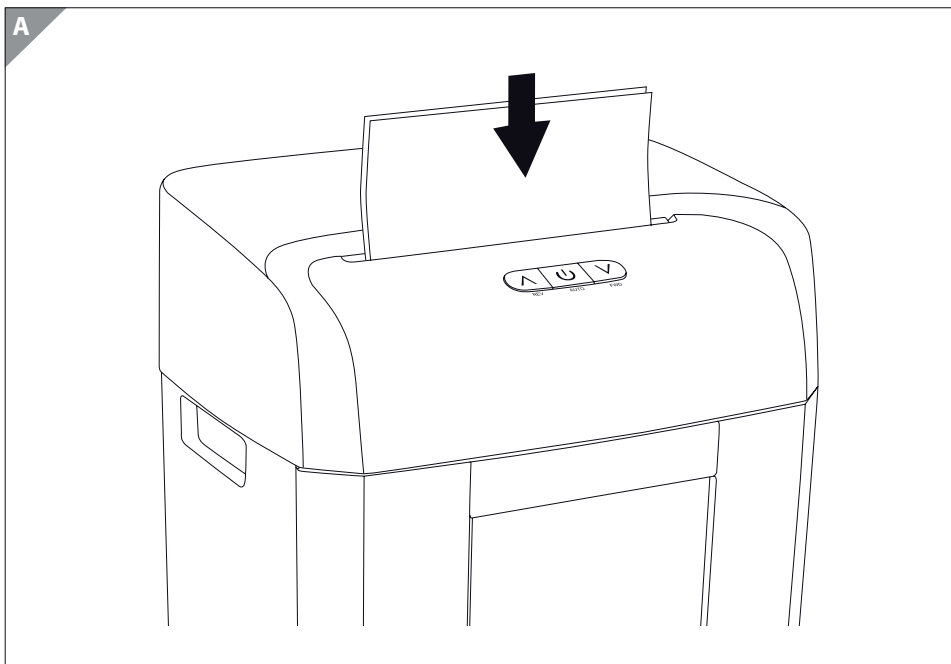

Обща информация

Четене и съхранение на инструкцията за употреба



Тази инструкция придружава този шредер за хартия (наричан по-долу „шредер“) и съдържа важна информация за настройка и работа с него.

Прочетете внимателно това ръководство преди да използвате шредера. Това се отнася особено за инструкциите за безопасност. В противен случай може да се нараните или да повредите шредера.

Съхранявайте инструкцията за бъдеща употреба. Ако предавате шредера на трети лица, не забравяйте да включите и тази инструкция.

Инструкцията се основава на стандартите и правилата, които са в сила в Европейския съюз. В чужбина трябва да спазвате и специфичните за страната указания и закони. Можете да поискате PDF копие на инструкцията за експлоатация от отдела за обслужване на клиенти.

Правилна употреба

Шредерът е предназначен за унищожаване на хартия. Той е предназначен само за домашна употреба и не е подходящ за търговски цели. Използвайте шредера само както е описано в тази инструкция за потребителя. Всяка друга употреба се счита за неправилна и

може да доведе до материални щети и нараняване. Шредерът не е детска играчка.

Производителят или продавачът не носи отговорност за щети, причинени от неправилна или некоректна употреба.

Обяснение на символите

Следните символи се използват в тази инструкция, върху шредера или опаковката.



Декларация за съответствие (вижте глава „Декларация за съответствие“): Продуктите, маркирани с този символ, отговарят на всички приложими разпоредби за Европейското икономическо пространство.



Важна информация за безопасност.



Прочетете внимателно инструкцията, преди да използвате шредера за хартия за първи път, и я запазете за бъдещи справки



Дръжте децата далеч от шредера.
Не позволявайте на деца да използват шредера!



Дръжте пръстите и другите части на тялото далеч от слота за подаване и движещите се части. Риск от нараняване.



Дръжте дълга коса, широки дрехи, бижута и др. далеч от слота за подаване.



Не пръскайте масло или други смазочни вещества в отвора за подаване на хартия. Не използвайте спрейове/аерозоли в близост до устройството!



Не подавайте повече от 10 листа хартия едновременно в слота за подаване.



Този символ показва риск от нараняване от движещи се части. Не докосвайте никакви движещи се части, като например режещото острие, по време на работа.



Остри ръбове, не пипайте.



Символът показва, че конструкцията на продукта отговаря на клас на защита II (двойна изолация). Не е необходима защитна връзка към електрическото заземяване.



Използвайте шредера за хартия само на закрито.

AUTO

Натиснете бутон **4** в положение **AUTO**. LED индикаторът **6** светва в синьо. Шредерът е включен и готов за работа.

Безопасност

Обяснение на символи и бележки

В тази инструкция за употреба се използват следните символи и сигнални думи.

DANGER



Този сигнален символ/дума обозначава опасност с умерен риск, която може да доведе до смърт или тежко нараняване, ако не бъде избегната.

CAUTION



Този сигнален символ/дума обозначава опасност с нисък риск, която може да доведе до леко или средно нараняване, ако не бъде избегната.

CARE

Тази сигнална дума предупреждава за възможни материални щети.



Този символ ви предоставя полезна допълнителна информация относно употребата.

Общи инструкции за безопасност

DANGER



Опасност от токов удар!

Дефектна електрическа инсталация, прекомерно мрежово напрежение или неправилна работа могат да доведат до токов удар.

- Свързвайте шредера само в закрити помещения и към правилно монтиран АС 220-240 V.
- Свързвайте шредера само към близък леснодостъпен контакт, за да можете бързо да извадите щепсела в случай на спешност.
- Не работете с шредера, ако е видимо повреден или ако хранващият кабел или щепселът са дефектни.
- Ако хранващият кабел на шредера е повреден, той трябва да бъде заменен от производителя, неговото следпродажбено обслужване или от лице с подобни квалификации.

Шредер C185-C

- Не отваряйте корпуса. Вместо това, ремонти трябва да се извършват от квалифициран експерт. За целта се свържете с квалифициран сервиз. Отговорността и гаранционните претенции се отменят в случай на ремонти, извършени от потребителя, неправилно свързване или неправилна експлоатация.
- За ремонти могат да се използват само части, които отговарят на оригиналните технически характеристики на устройството. Това устройство съдържа електрически и механични части, които са съществени за осигуряване на защита срещу източници на опасност.
- Шредерът не трябва да се експлоатира с външен таймер или отделна система за дистанционно управление.
- Не потапяйте шредера или захранващия кабел във вода или други течности.
- Не докосвайте захранващия щепсел с мокри или влажни ръце.
- Не използвайте шредера, ако стоите на влажна повърхност или ако ръцете ви или шредерът са влажни.
- Когато изключвате захранващия щепсел от контакта, не издърпвайте кабела. Вместо това, хванете и издърпайте директно щепсела.
- Никога не местете, не издърпвайте и не носете шредера за захранващия му кабел.
- Дръжте шредера и захранващия кабел далеч от открити пламъци и горещи повърхности.
- Разположете захранващия кабел така, че да не представлява опасност от спъване.
- Не пречупвайте захранващия кабел и не го поставяйте върху остри ръбове.
- Не прегъвайте захранващия кабел и не го увивайте около шредера, тъй като това може да доведе до скъсване на кабела.
- Използвайте шредера само на закрито. Не го използвайте в влажни помещения или на дъжд.
- Никога не съхранявайте шредера така, че да има риск да падне в съд с вода или мивка.
- Никога не се опитвайте да вземете електрическо устройство, ако е паднало във вода. В такъв случай незабавно изключете захранващия щепсел.
- Винаги изключвайте шредера и изваждайте захранващия кабел от контакта, когато не използвате шредера или при възникване на повреда.
- Шредерът е оборудван с вентилационна система. Тя не трябва да бъде покривана

DANGER

Опасност за лица с нарушени физически, сетивни или умствени способности (например частично инвалидизирани лица, възрастни хора с намалени физически и умствени способности) или за лица без опит и знания. (напр. по-големи деца).

- Този шредер може да се използва от лица с увреждания на физическите, сензорни или умствени способности или от такива без опит и знания, ако те са под наблюдение или са получили инструкции за безопасната му употреба и са разбрали рисковете, свързани с работата с него. Почистването и обслужването на устройството не трябва да се извършват от деца без надзор.
- Уверете се, че децата не играят с шредера. Той не е детска играчка.
- Не позволявайте на деца да използват шредера за хартия.
- Дръжте децата далеч от шредера за хартия и хранящия кабел.
- Не оставяйте шредера за хартия без надзор, докато работи.
- Уверете се, че децата не си играят с пластмасовата опаковка.
- Децата могат да се хванат в него при игра и да се задушат.
- Дръжте шредера далеч от домашни любимци.
- Ясно информирайте другите потребители за възможните рискове.

DANGER**Опасност от нараняване!**

Неправилното боравене с шредера може да доведе до нараняване.

- Не слагайте ръцете си в слотът за подаване.
- Дръжте дългата коса далеч от отворите за подаване.
- Дръжте вратовръзки, шалове, широки дрехи и дълги огърлици или гривни далеч от отворите за подаване.
- Дръжте аерозоли далеч от отворите за подаване
- Поставете шредера в близост до правилно инсталиран контакт. Трябва да бъде свободно достъпен.
- Редовно отстранявайте остатъците от хартия от долната страна на режещото устройство, като използвате подходящ инструмент (напр. четка).

Шредер C185-C

- Винаги изключвайте шредера и изваждайте щепсела от контакта, преди да изпразните контейнерите за отпадъци.
- След като извадите контейнера за отпадъци, острите и заострени части на режещия модул са изложени. Бъдете внимателни.
- Използвайте шредера само когато е напълно и правилно сглобен.

DANGER



Опасност от повреда!

Неправилното боравене с шредера може да доведе до повреда.

- И двата режещи механизма ще се въртят, когато един от тях бъде активиран от съответния сензор за откриване. Уверете се, че няма предмети в близост до отвора за подаване, който не се използва.
- Не натискайте унищожената хартия в контейнера за отпадъци с ръце или крака. Натискът може да повреди контейнера за отпадъци.
- Изпразвайте контейнера за отпадъци на редовни интервали. Ако се препълнят, съществува опасност унищожената хартия да бъдат изтеглени отдолу в системата за унищожаване.

Проверка на шредера и съдържанието на продукта

CARE

Опасност от повреда!

Ако не сте внимателни, когато отваряте опаковката с остър нож или друг заострен предмет, може бързо да повредите шредера.

1. Затова бъдете много внимателни при отваряне на опаковката. Извадете шредера от опаковката.
2. Уверете се, че всички компоненти на опаковката са налични (вижте съдържанието на опаковката).
3. Проверете дали шредерът или отделните части имат повреди. Ако е така, не използвайте шредера. Свържете се с производителя на посочения адрес за обслужване в гаранционната карта.

Раздробяване

CAUTION



Опасност от нараняване!

Неправилното боравене с шредера за хартия може да доведе до нараняване.

- Дръжте хартията от двете страни, когато я поставяте в отвора за подаване. Уверете се, че пръстите ви не са твърде близо до отвора за подаване.

CARE

Опасност от повреда!

Неправилното боравене с шредера за хартия може да доведе до повреда на шредера за хартия.

- Не подавайте влажна хартия в слота за подаване. Може да се увие около режещия модул и да причини запушване.
- Не подавайте повече от 10 листа хартия едновременно в слота за подаване. Това може да повреди режещия модул.



- Шредерът е оборудван с предпазен превключвател, който спира работата на шредера при неговото активиране. Предпазният превключвател се активира, когато модулът на коша за отпадъци **9** не е правилно поставен в основния модул **8**.
- Шредерът е оборудван със сензор за откриване на хартия. Шредерът се включва автоматично само когато поставите хартия в центъра на отвора за хартия. Хартията се издърпва автоматично след активиране на съответния сензор.
- Ако подавате хартия, която е твърде тънка (например airmail, индиго или паус), сензорът за откриване на хартия може да не се активира. Това е нормално и не е дефект.
- В този случай не подавайте единични листове, а няколко листа наведнъж. Също така имайте предвид, че прекалено тънката хартия е трудна за подаване и може по-лесно да заседне в режещия модул.



- Шредерът автоматично ще се изключи в случай на претоварване, за да предотврати повреда на мотора. Изключете шредера от захранването и го оставете да се охлади до стайна температура, преди да го използвате отново.
- Заклучете колелцата със заключващите лостове 13, за да предотвратите местенето на шредера по време на употреба.

1. Свържете захранващия кабел към контакт.
2. Поставете бутона **ON/OFF 2** в положение **ON (-)**
3. Натиснете бутона **AUTO 4**. LED индикаторът **6** светва в синьо, и устройството е готово за работа.
4. Подайте хартията, която ще се нарязва, централно в отвора за хартия **7** (виж **фиг. А**).
5. Шредерът се включва автоматично и издърпва хартията.
Приблизително 1–2 секунди след обработката на хартията шредерът ще се изключи автоматично.



- Не използвайте шредера за повече от 30 минути без прекъсване. Оставете го да се охлади за 10 минути, преди да го използвате отново.
- Не подавайте повече от 10 листа хартия едновременно в отвора за подаване на хартия (80 г/м²).

Изпразване на коша за отпадъци

DANGER



Опасност от нараняване!

Неправилното боравене с шредера за хартия може да доведе до нараняване.

– Не докосвайте режещия модул с пръсти.

1. Изключете шредера, поставяйки бутона **ON/OFF 2** в положение OFF (**0**).
2. Извадете коша за отпадъци от устройството, като използвате дръжката 10 (виж **фиг. В**).
3. LED индикаторът **6** мига в синьо, когато кошът за отпадъци е изваден.
4. Изпразнете коша за отпадъци **9**.
5. Поставете коша за отпадъци **9** обратно в устройството.

Засядане на хартия

DANGER



Опасност от нараняване!

Неправилното боравене с шредера за хартия може да доведе до нараняване.

- Никога не използвайте предмети от какъвто и да е вид, за да изчистите заседнали кредитни карти или хартия. Не поставяйте предмети като ножове, ножици и др. в отворите за подаване.

Бутон - REV

За да изчистите задръстване, използвайте бутон - **REV**:

1. При задръстване с хартия LED индикаторът **6** свети в червено.
2. Ако по-голямата част от заседналата хартия е извън шредера, натиснете бутона **REV 5**.
3. Режещият механизъм ще се завърти в обратна посока и ще избуца хартията обратно през отвора за подаване на хартия.
4. Повторете предишните стъпки, докато проблемът със задръстването не бъде отстранен.
5. Оставете шредера да се охлади до стайна температура, преди да го рестартирате.

Бутон - FWD

CAUTION



Докосването на режещите остриета може да доведе до сериозно нараняване.

1. Натиснете бутона - **FWD 3**
2. Подайте хартията, която ще се нарязва, централно в отвора за подаване.
3. Режещият механизъм ще се върти напред за няколко секунди и ще нареже подадената хартия.

Защита от прегряване

При прегряване или претоварване моторът се изключва автоматично, а LED индикаторът **6** светва в червено. Оставете мотора да се охлади за приблизително 10 минути, преди да възобновите работа.



- Устройството е оборудвано с активна вентилационна система **15**. Не изключвайте устройството от захранването по време на фазата на охлаждане.
- След охлаждане пълната производителност на устройството отново е налична.

Когато не се използва

Ако не използвате шредера за продължителен период от време, направете следното:

1. Поставете бутона **ON/OFF 2** в положение **OFF (O)**.
2. Изключете захранващия кабел от контакта **16**.

Почистване и подръжка

DANGER



Опасност от токов удар!

Неправилната работа може да причини токов удар.

- Преди почистване винаги изключвайте шредера и изваждайте захранващия кабел.
- Уверете се, че вода или други течности не проникват в корпуса.
- Никога не потапяйте шредера и захранващия кабел във вода или други течности.

CAUTION



Опасност от нараняване!

Неправилното боравене с шредера за хартия може да доведе до нараняване.

- Шредерът ще се нагрее по време на работа. Оставете го да изтине напълно, преди да го почистите.
 - Дръжте пръстите и ръцете си далеч от отвора за подаване на хартия.
1. Поставете бутона **ON/OFF 2** в положение OFF (O) и изключете захранващия кабел от контакта **16**.
 2. Използвайте влажна кърпа, за да почистите шредера. Оставете всички части да изсъхнат напълно след това.
 3. За безпроблемна работа редовно и внимателно отстранявайте остатъците от хартия от дъното на основния модул. Използвайте подходящ инструмент (напр. четка) за тази цел. Не докосвайте режещия модул с пръсти.

Почистване и поддръжка на режещия модул

CARE

Опасност от повреда!

Неправилното боравене с шредера може да доведе до повреда.

- Не използвайте спрей масла.
 - Използвайте само специално масло, предназначено за шредери.
1. Нанесете специалното масло за шредери на няколко линии, перпендикулярни на листа хартия.
 2. Натиснете бутона **FWD 3** и подайте хартията в отвора за подаване на хартия.



За да осигурите дълъг експлоатационен живот на устройството, е от съществено значение редовно да омазнявате режещия механизъм (вижте „Почистване и поддръжка на режещия модул“).

Съхранение

CARE

Опасност от повреда!

Неправилното боравене с шредера може да доведе до повреда.

- Никога не съхранявайте шредера до източник на топлина.
- Не прегъвайте и не мачкайте захранващия кабел.
- Почистете шредера (вижте глава „Почистване“).
- Съхранявайте шредера само ако е сух.
- Винаги съхранявайте шредера на чисто и сухо място, защитено от пряка слънчева светлина и недостъпно за деца.
- Използвайте оригиналната опаковка за съхранение.

Отстраняване на неизправности

DANGER



Опасност от токов удар!

Ако ремонтирате сами шредера или използвате неподходящи части за ремонт, може да увеличите риска от токов удар.

- Никога не отваряйте корпуса на шредера. Вместо това, извършвайте ремонти от квалифициран специалист. Свържете се с квалифициран сервиз за това. Искове за отговорност и гаранция се анулират при ремонти, извършени от потребителя или при неправилна експлоатация. Някои проблеми може да бъдат причинени от малки неизправности, които можете да отстраните сами.

За целта следвайте инструкциите в следващата таблица. Ако това не реши проблема, свържете се с отдела за следпродажбено обслужване. Не извършвайте ремонт на шредера сами.

Проблем	Причина	Решение
LED индикатора 6 свети в синьо.	Кошът за отпадъци е премахнато.	Поставете отново коша за отпадъци 9 в устройството.
Устройството не функционира след по-дълъг период на неактивност или спира по време на работа. LED индикаторът 6 свети в червено.	Устройството е прегряло. Шредерът е използван повече от посоченото номинално време за работа.	1. Поставете превключвателя в позиция OFF (O). 2. Използвайте шредера отново само след като изчаквате най-малко 10 минути.
Шредерът не работи.	Бутона ON/OFF е поставен в позиция OFF (O).	Поставете бутона ON/OFF в позиция ON (-).
	Хартията не се издърпва автоматично.	Подайте материала така, че сензорът, разположен в центъра на плота за подаване, да го засече.
LED индикатора свети в червено. Хартията е заседнала.	Може би са подадени повече от 10 листа хартия в шредера едновременно.	Премахнете блокирания материал (вижте „Отстраняване на блокирана хартия“).
	Хартията може да е била поставена под наклон.	

Технически данни

Модел:	C185-C
Входно напрежение:	220–240 V~, 50 Hz
Входен ток:	460 W; 2.0 A
Клас на защита:	II
Клас на безопасност:	P-5 (gemäß DIN 66399-2)
Тегло:	прибл. 8.8 kg
Размери (Ш × Д × В):	прибл. 367 × 283 × 572 mm
Работна ширина:	220 mm (DIN A4)
Метод на рязане:	кръстосано изрязване, микрорязане
Скорост на рязане:	1.8 м/мин.
Време на работа:	30 мин
Време на неактивност:	10 мин
Обем на коша:	прибл. 23 литра
Макс. капацитет на рязане на цикъл:	Макс. 10 листа A4 (80 g/m ²), 1 кредитна карта микрорязане,
Размери на ивиците:	2 × 15 mm
Автоматична функция за включване/изключване:	да
Функция за напред FWD:	да
Функция за обратно движение	
REV:	да

Технически промени запазени.

Декларация за съответствие



ЕС декларацията за съответствие може да бъде поискана от адреса, посочен в гаранционната карта.

Изхвърляне

Изхвърляне на опаковката



Изхвърлете опаковката, като я разделите на отделни видове материали. Изхвърлете картоните и кашоните като отпадъчна хартия, а фолиата чрез услугата за събиране на рециклируеми материали.

Изхвърляне на стари уреди

(Приложимо в Европейския съюз и други европейски държави с отделни системи за събиране на рециклируеми материали.)



Старите уреди не трябва да се изхвърлят в битовите отпадъци!

Ако шредерът вече не може да се използва, **изхвърлете го в съответствие с разпоредбите, действащи във вашата държава или щат.** Това гарантира, че старите уреди ще бъдат рециклирани по професионален начин и ще се предотвратят отрицателни последствия за околната среда. Поради тази причина електрическите уреди са маркирани със символа, показан тук.

Warranty card

Cross cut paper shredder **C185-C**

Please complete this warranty card and enclose it with the machine, together with your proof of purchase.

**2 year
WARRANTY**

Customer data:

Surname, first name:

Street, number:

Postcode, town:

Country:

Telephone number with international dialling code:

E-mail:

Description of fault:

Date of purchase:

Date/signature:

Note:

When claiming on the warranty, the warranty card and the proof of purchase must be included with the machine as well as a detailed description of the fault wherever possible. Warranty cards sent separately afterwards will not be accepted.

Customer Service:

service hotline: (+49) 2327-41786 10 mon–fri 8:00–13:00 h

service address: monolith global GmbH, Gewerbestr. 11, 44866 Bochum, Germany

e-mail: support@monolith-global.com

www.monolith-global.com





Monolith GmbH Gewerbestr. 11
44866 Bochum Germany

Вносител за България:

Офис Консумативи ООД
гр. Пловдив, бул. Кукленско шосе 6-А
www.okoffice.bg